

# C BAJKAZINE

magazin o stvaranju  
kulture za djecu





Uz ovaj Brickzine dosadivao/la  
sam se i napravio/la super stvari ja

i moji frendovi

---

---

---

---

---

---

---

# Zijevanje je najbolje od svega

Ako se možda sjećaš, prvi *Brickzine* je bio ljetni i to me nije baš činilo sretnim. Kada sam imao dvanaest godina meni su najgora bila baš ljeta. Svi bi nekud otišli. Andrej u Rusiju (jer je stvarno Rus, a to mi je bio i najbolji prijatelj), Boro i Miro u Jastrebarsko (njih isto zovem najboljim prijateljima), Doki u Gorski kotar. Ja u pravilu ne bih išao nikud jer s bakom na otoku nismo baš bili dobri, a druga je umrla. Bio sam osuđen na ekran, a tamo negdje s trinaest godina dobio sam i prvo računalo. Nisam imao novca za originalne igre, ali jesam za razne demo verzije koje su išle uz super časopis *Hacker*. Najdraže su mi bile *Knights & Merchants* (prezakon strategija u kojoj gradiš nekakvo srednjovjekovno selo, seljaci su najbolje zvučali kada bi gazili grožđe), *Broken Sword I* (hej, templari, sveti gral, prekrasne animacije, vrh priča...) i *Comamand & Conquer Red Alert* (zato jer sam mogao ratovati s Rusima koji su mi uzeli najboljeg prijatelja).

Ali sve je to bilo i dosadno. Najgori je bio onaj osjećaj kada ne znaš kamo više sa sobom. Sparna je noć i pobjeđuješ te Ruse dvadeset i peti put. Mislim da to nije bila dobra dosada i trebao sam se maknuti iz stolice, sada ne bih imao problema s kralježnicom.

No postoji i dobra dosada. Ona me naučila pisati, od čega i živim.

Knjiga se zvala *Povijest Hrvata u ranom srednjem vijeku*, a autorica je bila Nada Klaić, jedna teta s frizurom kakve su nosile bake šezdesetih godina.

Ta knjiga ima 600 stranica i sitna slova koja su bila problem mojem ćoravom oku. Stvarno, dioptrijska -5. Koma. A knjiga je bila beskrajno teška. Puna nerazumljivih riječi. Dosadna i uspavljajuća. Nije tu bilo priče već čista znanost. Ali točno pamtim taj trenutak. Čitajući tu knjigu i trpeći dosadu, probio sam neke okvire. Nijedna sljedeća nikada nije bila tako teška. Nikada tako nezanimljiva. Zahvaljujući tome završio sam fakultet, počeo i sam pisati takve knjige, a i ovakve uvodne... Bez Nade Klaić ostao bih zaglavljnjen u nekoj mapi *Red Alerta*. I da, Rus i ja više ni nismo najbolji prijatelji.

Ok, nisi glup, do sada si shvatio. I drugi *Brickzine* ima temu broja. To je dosada. No osim pisanja o dosadi htjeli smo stvoriti i puno akcije, avanture, kreativnosti, svega što iz nje može izaći. Urbana farmerica Ana S. zgrabila je crve i prokužila kompostiranje, Sharon Koala nastavlja arheološki put, Marija K. rastura s drvenarijom i poučava kako napraviti lampu, a ima tu i 3D printanja, dobrih preporuka za sve i svašta pa i Vijesti iz budućnosti... Sve je i vrhunski ukrašeno ilustracijama ljudi koji stvarno znaju svoj posao.

Jao da, moram i ovo reći pa više neću tlačiti. Neko vrijeme sam dosta išao i na utakmice, a najbolje je bilo kada bismo na nekakvu tlaku od tekme s Interom ili Cibaliom s tribine zaorili: Oooooooooooooooooooooo ovoooo je dosadnooooo!!!!!!

KRISTIAN.

ZIDAR TVOJE DOSADE.

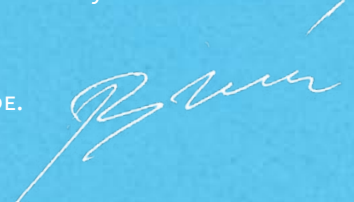



### FRENDOV PUTOPIS

Road trip iliti ajme, Ameriko, kolika si!?

Naš najmlađi suradnik otišao je na dalek put i sve nam ispričao.

# 26

# SADR



### FILOZOF ZA PET

Bečka šnicla, valcer i... filozofiranje

Kada sljedeći put prijatelju kažeš da ne filozofira to će imati jedno skroz drugo značenje.

# 59



### KOPJAROVA PRIČA

Kiosk

Ne znaš jesu li ljepše ilustracije ili priča. Opusti se, razmisli, udahni.

# 57



### ARHEOLOGIJA NA ASFALTU

Stratigrafija... štoooo?!

Pompeji nisu otišli pod tone lave kada smo mislili. Leopold i Piroška su na sto čuda.

# 49



### BYTE&CHIPS

3D print(ajmo) novi grad

Svi ti lažu da se može 3D printati organe. Mi smo skromniji. Mi kažemo da možeš 3D isprintati novi grad.

# 45



### TEMA BROJA

Dosada

Živimo opasno. Gledamo oči u oči najtežu temu u svemiru i tražimo najveće divote za koje je kriva dosada.

# 6

# ŽAJ

## I još svašta lijepog i zabavnog:

- 1 Dosadna riječ urednika
- 3 Super glazba uz novu "ciglu"
- 4 Vijesti iz budućnosti 2
- 10 Lorenina kolumna: Životna borba dva D iliti dokolica vs. dosada
- 12 10 najboljih stvari nastalih iz dosade (bez zijevanja!)
- 16 Dvoboj: VHS vs. Netflix
- 18 Ja, tragač: Snađi se, prijatelju!
- 20 Ogrooooooman ruksak avanture: stripovi, videoigre, knjige...
- 29 Gladuševa kuhinja: Napitak od karamele za rastjerivanje dosade
- 30 *Bubble trouble* ilitiga recept za balone od sapunice kad se tura potroši
- 31 Za mićega brata i/ili sestru: *Ljubav spašava živote* (i ne sudi slikovnicu po naslovu)
- 33 Prijemni ispit: Koji si tip dosadnjakovića?
- 35 Pilana: Stolna lampa za zezanje u sitne noćne sate
- 36 Strip na nivou: *Djeca kapetana Granta*
- 39 Vrtlar na betonu: Kompostiranje – "smeće" što život znači
- 41 Novinarski đir: Objavimo novine, svoje ulice!
- 43 Upoznajemo majstora: (Pop)slikar: Ivo Matošić; YouTube maher: Igor Belan
- 51 Dizajniranje svijeta: Črčkanje - opusti se i kreni...
- 53 Društveno igranje: Zaboravi na Čovječe ne ljuti se, ova igra je prava stvar!
- 60 Dječja kuća: Što smo radili DO-SADA?

# SLUŠAJ LUPAJ PLEŠI

3

Hladniji dio godine nosi neke nove boje, trenutke i raspoloženja. Nastojali smo iskopati svježije zvukove za sve njih. Javite koliko smo u tome bili uspješni. E da, gledajte i spotove, odlični su!

Play na YouTube listu *Brickzine zima 2019!*

[bit.do/brickzinezima2019](http://bit.do/brickzinezima2019)

Boy Azooga - *Loner Boogie* / Kovacs - *It's the Weekend* / Alice Merton - *Why So Serious* / Holy Now - *Feel it all* / Noah Kahan - *False Confidence* / Alex Hepburn - *If You Stay* / Leon Bridges - *If It Feels Good (Then It Must Be)* / Post Malone - *Better now* / Kurt Vile - *Bassackwards* / KUKU\$ x DONPLAYA - *REAL SLAVS* / Jay Rock, Kendrick Lamar, Future, James Blake - *Kings Dead* / Parquet Courts - *Total Football* / Olly Murs ft Snoop Dogg - *Moves* / Childish Gambino - *Feels Like Summer* / Anna Calvi - *As a Man* / twenty one pilots - *My Blood* / Muse - *Pressure* / Bad Manners - *Just a Feeling* / Imagine Dragons - *Zero* / Panic! At The Disco - *High Hopes* / The Chemical Brothers - *Free Yourself* / Po metra crijeva - *Jure Grando* / Mixed up Mary - *Ljetna* / Svemirko - *34,5* / Vanja Mišić - *Tu i tu* / Aljoša Šerić - *Glup* / Hookworms - *Negative Space* / Young Fathers - *Toy* / boy pablo - *Everytime* / Snail Mail - *Pristine* / Chris Liebing - *Card House* feat. Miles Cooper Seaton / Haley Heynderickx - *Oom Sha La La*

*Možda mi ušima smeta ova debela zelena Minecraft kapa, ali prošao sam ti ispod balkona i nešto slabo čujem glazbu. Skini slušalice i odvrni!*

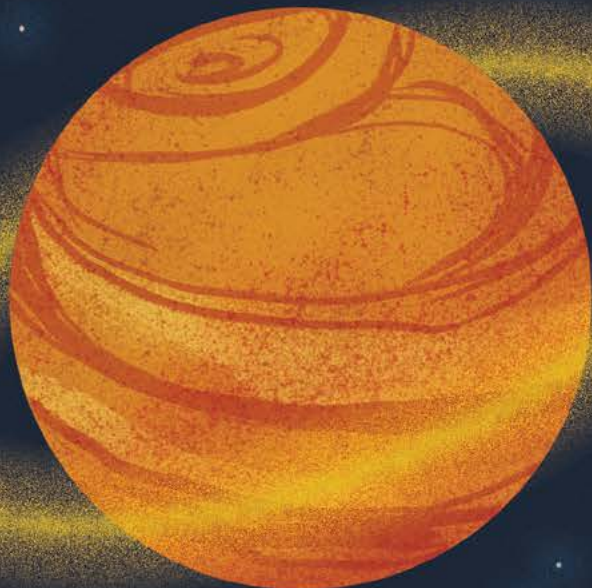

### Prvi restoran u kojemu hranu plaćaš vježbanjem!

U Londonu je otvoren restoran, na prvi pogled kao i svaki drugi - dođeš, naručiš si klopnu, sjedneš, pojedeš... i gotovo! Zatražiš račun, ali na računu nema novčane svote, nego popis i količina minuta koju moraš provesti vježbajući (u posebnom odjeljku restorana) kako bi "platio" za jelo! Biste li posjetili takav restoran?

→ [Više na linku: bit.do/vjezbanje](http://bit.do/vjezbanje)

### Maskica za mobitel od... sjemenki lana?

Budući da su mobiteli danas povećali i skloni grebanju i oštećenjima, no i dalje skupi za brzo mijenjanje, maskice za mobitele postale su neizbježni dodatak. Kompanija pod nazivom Pela, sa svojim timom ljubitelja prirode i očuvanja okoliša, dosjetila se napraviti maskicu za mobitel, koja je većinski načinjena od sjemenki lana! I ono najbolje: možete ju, ako vam ikad dosadi, švrknuti u kompost!

→ [Bacite oko: bit.do/sjemenkelana](http://bit.do/sjemenkelana)

### Internet bako, pročitaš mi priču?

Nije šala! Dobro, jest malo, ali opet... Uglavnom, radi se o stranici koja sadrži cijelu biblioteku audio knjiga! Fora je u tome što bilo tko, besplatno, može slušati čitanje knjige, ali isto tako može volontirati da sam čita tako da netko drugi može to poslušati! Super, zar ne? Ima knjiga čak i na hrvatskom!

→ [Okušaj se ovdje: librivox.org](http://Okušaj se ovdje: librivox.org)

### Bilježnica koja traje zauvijek?

*RocketBook* je bilježnica koja traje - pa zapravo zauvijek. Navodno - nije šala! Kažu da to ide nekako ovako: otvoriš bilježnicu; pišeš, crtaš, šaraš; onda pomoću *RocketBook* aplikacije skeniraš svoje radove kako bi se automatski spremili na željeni 'oblak' i to je to. Ako nemaš praznih listova, baciš bilježnicu u mikrovalnu ili obrišeš listove mokrom krpicom i opet imaš čistu bilježnicu! Naravno, ima par cackica, ovisi o modelu, no ideja je genijalna!

→ [Više pročitaj na: bit.do/biljeznica](http://Više pročitaj na: bit.do/biljeznica)

VIJESTI IZ  
BUDUĆNOSTI 2

## Hej, idem bacit' dir da napunim mobitel!

Ozbiljni smo, čak se i takvo nešto danas može! Naime, jedna tvrtka koja se zove Pavegen (iz Londona) uspjela je ostvariti jednu totalno ludu ideju: izumili su podne pločice u obliku trokuta, kojima se mogu popločiti gradske ulice. Štos je u tome da, dok hodaš, mehanizam ispod njih pretvara svaki korak u električnu energiju! Izračunali su da jedan korak proizvede dovoljno energije da jedna LED žaruljica svijetli 20 sekundi! Ideje kako bi se takve ulice mogle iskoristiti u budućnosti su svakojake: od napajanja škola, nogometnih igrališta do stanica za punjenje mobitela...

→ [Gdje se danas mogu naći takve ceste možeš pogledati na linku: www.pavegen.com](http://www.pavegen.com)

## Znate li da postoji četvrta vrsta čokolade?

Postoje znanstvenici koji pokušavaju poslati ljude u Svemir, ali postoje i oni koji otkrivaju čokolade (sada sigurno razmišljaš kako postati jedan od njih, ha? :)). Uz tri postojeće vrste čokolade: tamnu, bijelu i mlječnu, čokoladna kompanija Barry Callebaut otkrila je novu vrstu koja je prirodno - ružičaste boje! Dobiva se od vrste kakaa pod nazivom Ruby i kažu da joj je okus kao nijednoj dosad, ali bi se najbliže mogao opisati blago voćnim (iako u njoj nema voća!). P.S. Jedna zanimljivost: prva Ruby čokoladica bit će KITKAT!

→ [Ako te zanima kako izgleda nova čoksa: bit.do/cokoladaroza](http://bit.do/cokoladaroza)



## Idemo na ljetovanje... u svemir?

Od 2022. god. doista će se moći! Kompanija pod nazivom Orion Span gradi prvi hotel "Aurora Station" izvan našeg planeta. Zvuči poput neke šale! Hotel će nalikovati svemirskoj letjelici i moći će primiti 6 posjetitelja. 12 dana u hotelu stajat će 9 i pol milijuna dolara! Eto vidite, mi smo učili o seoskom turizmu, a budući klinici će učiti o svemirskom turizmu...

→ [Ako te zanima kako će izgledati hotel, pogledaj link: www.orionspan.com](http://www.orionspan.com)

## Nema više slučajnih spoilerera?

Ne bi bilo prvi put da se zateknete u situaciji gdje *scrollate* Facebookom, Instagramom, ggagom...i naiđete na *spoiler* serije koju pratite, a taman se poklopilo da još uvijek niste stigli uhvatiti zadnju epizodu! To je uzrujavalo i ekipu iz Invariant Labsa, jedne izraelske kompanije, pa su odlučili napraviti aplikaciju koja će se boriti protiv *spoilerera*! Pod nazivom "Spoilers Blocker", aplikacija je zamišljena na način da filtrira sadržaj kroz koji surfate tako da eliminira isti po ključnim riječima koje zadate. Znači li to kraj GoT *spoilerima*?!

→ [Iako je još uvijek u razvoju, možete čekirati testnu verziju: bit.do/spojleri](http://bit.do/spojleri)

BUDUĆNOST PRIPREMILA LUCIJA SUČIĆ.

TEKST POSLALA IZ 2051. GODINE.

*dosada je ...*

D O S A D A ?

*N* ećete nam vjerovati, ali mi nemamo odgovore na ova pitanja. Stvarno. Ono što imamo su naša osobna zapažanja, iskustva i podijeljeni osjećaji u vezi s dosadom: idemo jače nego ikad pokušati secirati (skalpel u ruke!) dosadu. *Wait for it...*

Za početak, složiti ćemo se nešto – riječ dosada je taaako dosadna. Napiši je tri puta zaredom i vidjet ćeš: osim što ćeš pod a) zaraditi kroničan osjećaj dosade, pod b) skužit ćeš da je dosadna za pisanje. Da, da, ima nešto u tome. Sjeti se samo kako je uvijek iznova uzbudljivo tipkati riječ KOLIKO.

Prijeđimo na stvar. Kako definirati dosadu? *To je nešto što ti se radi kada ti se ne radi ništa. Taj osjećaj je... dosadan.*





*Što je to dosada? Kako se osjećamo kad nam je dosadno? Koliko traje dosada? Postoji li točno određen trenutak u danu kada nas preplavi osjećaj dosade? Kako se obraniti od dosade? Treba li se uopće braniti? Dosada ovo, dosada ono...*



Razumijemo se mi, ali što ako sada dođe neko biće s drugog planeta i inzistira da mu dočaramo to stanje? Ne možemo mlatiti rukama.

Reći ćemo mu: *Taj osjećaj je prazan. Antizabavan. Prati nas u svemu. Ne da nam mira.* Tko je poetski nastrojen posebno će se potruditi pa kazati: *Dosada budi neke nove osjećaje iz glave koje smo čuvali u nekom malom prostoru, a za koji nikad nismo čuli... Dosada je kao crna rupa u svemiru koja usisava zvijezde, odnosno naše misli. Shvatio je sigurno!*

Na dosadnoj sjednici naše male uredničke grupe na kojoj se raspravljalo o dosadi iskazani su različiti stavovi o najvažnijem pitanju: je li dosada pozitivna ili negativna?

*Dosada nije baš dobra jer nemaš pojma što bi radio i zaboli te glava od svega. Trebaš naći mali ključ za taj prostor i onda si slobodan. Dosada je i dobra i loša, ponekad kad mi je dosadno ne želim ništa raditi, a ponekad mi je toliko dosadno da poželim nešto raditi, tada postajem marljiva. Naprimjer pročitam knjigu ili pospremim sobu. Meni je dosada dobar osjećaj jer mi tada na pamet padaju neke ideje koje bih mogla raditi da mi ne bude dosadno.*

Zaustavimo se kod toga da je dosada dobar osjećaj. Kakve sve ideje dobijemo kad nam je dosadno? *Ja čitam kad mi je dosadno, a ima dana kada mi je čak i to dosadno. Ne zaboravimo da je knjiga uvijek dobra ideja.*

*Često kad mi je dosadno pišem pjesme ili crtam. Meni je jednom bilo toliko dosadno da sam napisala pjesmu, tekst i note, a smislila sam čak i video spot. U vrtiću smo kopali rupu u parkiću vjerujući da ćemo doći do središta Zemlje, toliko nam je bilo dosadno!*

*Kad nam je dosadno dobijemo motivaciju za svašta i stalno svijetli ona lampica blink, blink. Bilo bi fora imati čarobnjaka u džepu, ali treba ti to vrijeme dosade.*

Kada u danu nastupa dosada i u kojim situacijama? *Dosada se javlja poslije škole, radionice, treninga. Zapravo, meni je u školi dosadno. Meni je dosadno kad dobijem lošu ocjenu. Kuhanje ručka mi je dosadno. U busu mi je dosadno. Sjedila je sa mnom dok sam sjedila, tako je dosadna ta dosada. Što god krenem raditi dosada je prisutna i tako je dosadna. Ništa mi ne da raditi, tako je dosadna. Odem u parkić nema nikog nego samo ja i dosada. Tako je dosadna.*

Iščekivanje je posebna vrsta dosade. Toliko nešto čekaš da ne znaš više jesi li uzbuđen, ljut, sretan ili ravnodušan. Tko je brojao dane do svog rođendana dobro poznaje ovaj osjećaj.

A znamo da vrijeme u dosadi protječe jako, jako sporo...

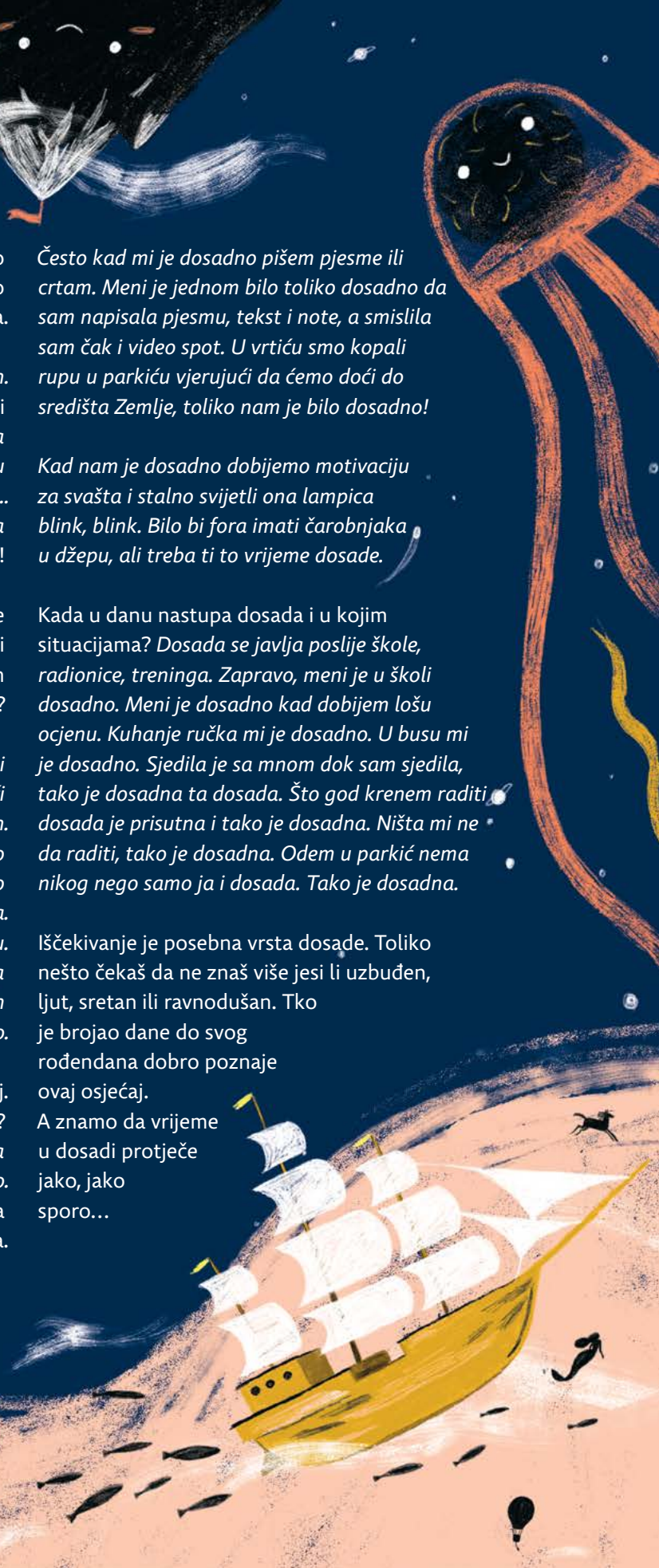

*Što se tiče iščekivanja, tata mi je obećao da ćemo raditi tortu koju ja želim i još uvijek je nismo napravili. Jednom sam jedva čekala svoj rođendan. Trebala mi je doći jedna prijateljica, ali ona je zadnja došla i prva otišla, i to mi je bilo jako dosadno.*

Još je jedna stvar zanimljiva u vezi s dosadom, a to je da se dosađuju i odrasli i djeca. No, tko bolje podnosi dosadu? Tko bolje zna okrenuti dosadu u svoju korist? Evo, uzmimo za primjer vijesti na televiziji.

*Moji nono i nona kažu – dosadno nam je, hajmo vidjeti*

*što ima na vijestima. A nama je dosadno od tih vijesti. Drukčiji smo!*

I doista, možda odrasli ne dijele sa svijetom informaciju da im je dosadno kao što mali vole raditi, ali djeca znaju puuno bolje od puštanja vijesti na televiziji. Kad ste vidjeli nekog odraslog da je napravio šator od plahiti i deka?

Stoga, zaključci s naše dječje sjednice o dosadi su sljedeći: *Kada ti je dosadno ni mobitel ti ne može pomoći. Dosada može biti lijepa. Dosada je nešto što moramo imati u životu. Naše vrijeme za sebe.*

— **RAZGOVARALA I NAPISALA ANJA KOŽUL.**  
KAO MALA PLAKALA OD DOSADE.





*Dosada. Zvuči kao prilično negativna pojava, zar ne?*

Ma samo pomisao na dosadu asocira me na one trenutke poput vožnje autobusom koja se ponekad čini beskonačnom, ili pak na one kada sjedim u čekaonici kod liječnika, ispred mene je sedamsto ljudi i ja baš u tom trenutku nemam interneta na mobitelu, a nisam ponijela ni knjigu (sram me bilo) pa, naravno, umirem od dosade i ne znam što ću sama sa sobom.



Možda vam zvuči glupo i nepotrebno govoriti o dosadi i u tome bih se mogla složiti s vama, stoga neću spominjati dosadu, već ću vam iznijeti neka svoja razmišljanja o dokolici. Neobična riječ koju nemamo prilike tako često čuti, jer u svakodnevnom se govoru jedva koristi. No što ona zapravo označuje? Danas je jedni shvaćaju kao sinonim za slobodno vrijeme, drugi je smatraju kao opis stanja nerada, besposlice, pasivnog provođenja vremena... Ove definicije nisu pogrešne, ali po mom mišljenju nisu ni potpune. Definirati stanje poput dokolice vrlo je teško, ali ipak možemo doći do njenog približnog značenja ako je promotrimo s više gledišta.

## ŽIVOTNA BORBA DVA D ILITI DOKOLICA VS DOSADA



Ljudi su kroz prošlost ispričali mnogo priča koje su se prenosile s koljena na koljeno pa bi tako svaka nova generacija istu priču čula na potpuno drugačiji način od one prethodne, jer se prenošenjem informacija usmenim putem sama informacija konstantno mijenja, nadopunjuje, krati... pa smatram da se upravo to dogodilo i s pojmom dokolice, koja se danas najčešće smatra sinonimom za dosadu. Za razliku od današnjeg objašnjenja dokolice, u starogrčkom jeziku ona je označavala stvaralaštvo izvan (obveznog) radnog vremena pa su tako neka od poznatih znanstvenih otkrića i književnih djela nastala upravo u vrijeme dokolice. Na temelju vlastitog iskustva, razmišljanja i zapažanja, došla sam do svojeg objašnjenja dokolice, za koju smatram da je vrijeme namijenjeno za stvaranje, kreativnost, zabavljanje, tj. činjenje stvari koje čovjeka ispunjavaju, usrećuju ili mu pružaju mnoge mogućnosti. Problem kod dokolice može nastati tek kod čovjekova izbora kako će provesti vrijeme koje mu je dano; tu bih voljela iznijeti svoju definiciju dosade za koju smatram da je manjak zanimljivosti u vremenu dokolice i nedostatak čovjekove kreativnosti.





Moje mišljenje je da su djeca ona koja znaju najbolje ispuniti i iskoristiti svoje vrijeme dokolice, dok to s godinama postaje sve teže, jer se prestajemo zanimati za male detalje i svijet oko nas. Djeci su, naprotiv, prirodni znatiželja i zapažanje, kojima ispunjavaju slobodno vrijeme.



Moja je teorija nedavno potvrdila jedna mala djevojčica. Za vrijeme jedne od onih mojih mnogih naizgled beskonačnih vožnji autobusom na jednoj stanici ukrcala se djevojčica sa svojom mamom, po mojoj procjeni imala je tri ili četiri godine. Svojim osmijehom i pričom odmah mi je privukla pažnju, sjela je pokraj svoje mame i počela ju promatrati. Žena je bila zaokupljena nečim na svojem mobitelu, a djevojčica je nedugo zatim svoju ruku stavila na uho i pretvarala se da je njena ruka telefon i počela veselo razgovarati. Sve dok se nije iskrcala iz autobusa govorila je u svoj zamišljeni telefon i bilo joj je vrlo zabavno, no pritom nije zabavila samo sebe, već je i moje vrijeme ispunila smijehom. Ne mogu prestati razmišljati o toj djevojčici koja je uspjela ispuniti svoje vrijeme dokolice, a u isto vrijeme svoju je dosadu zamijenila zabavom. Kada bismo se barem svi mogli ugledati na tu djevojčicu pa da bez ikakvog srama i bez brige o mišljenju drugih činimo ono što nas čini sretnima u vremenu svoje dokolice.



Sigurtari je grčki filozof Aristotel još davno rekao da su dokolica i dosada majke filozofije, a priključio mu se i norveški književnik Sigurd Hoel svojom tvrdnjom da je dokolica temelj svakoj književnosti. Nakon svega moja definitivna odluka jest da u svoj rječnik uvodim novu riječ – dokolica – i da ću pokušati više biti kao ona mala djevojčica iz busa, kakva sam, vjerojatno, i sama nekoć bila.



Evo onda i vama izazov: pokušajte doista zapažati svijet oko sebe, dopustite si znatiželju i, tko zna, možda i vama neke od najboljih ideja padnu na pamet upravo u vrijeme dokolice.

*Tekst je nastao kao dio aktivnosti Malog uredništva Brickzinea u Vijeću mladih Benčić uz mentorstvo novinara i urednika Davora Mandića.*

—  
**LORENA KALIĆ.**  
DEŽURNA BRICKZINE  
KOLUMNISTICA.

*Potpuno suprotno uobičajenom vjerovanju da je dosada nešto iz čega ne može izaći ništa dobro, imamo priču o nizu primjera koji pokazuju da su upravo iz stanja dosade rađana i znanstvena dostignuća, sjajna glazba, tehnologija bez koje danas ne možemo...*

10

**NAJBOLJIH STVARI  
NASTALIH IZ DOSADE  
(BEZ ZIJEVANJA!)**



### Newton, jabuka i revolucija fizike

Već kao student na prestižnom Cambridgeu Isaac Newton je pokazivao velik interes za pitanja fizike i matematike. Ipak, zbog epidemije kuge sveučilište je moralo biti zatvoreno, a Newton se iz studentskoga života morao vratiti k majci. Pokazat će se da je to jedna od najvažnijih epidemija kuge u povijesti - upravo u majčinom domu Newton je došao do većine otkrića i teorija, pa i onog najvažnijeg o gravitaciji. Prema vlastitoj priči, jednoga dana sjedio je u majčinom vrtu i potpuno se dosađivao. U jednom je trenu vidio jabuku koja je pala sa stabla. Tada mu je na um palo da mora postojati neka sila koja privlači tijela prema tlu i zbog koje stvari padaju. Otkrivena je gravitacija! Moramo reći da nema dokaza o padanju jabuke na njegovu glavu kako se to obično duhovito prikazuje!

## Punk na sto načina

Punk je jedan od najuzbudljivijih glazbenih pravaca u povijesti, a gdje god ubodemo priča je o dosadi. Naime, svi ti mladići i djevojke koji su prvi shvatili razarajuću snagu gitara i bubnjeva mahom govore da su svirati i pjevati počeli isključivo iz dosade. Živcirala ih je dosadna televizija, dosadna ulica, dosadni odrasli... Godine 1974. nastali su Ramonesi čije su prve pjesme trajale jedva dvije minute, bile brze i žestoke, potpuno suprotne od dosade koja ih je pokrenula. Britanski Buzzcocks čak su na prvom albumu objavili i cijelu pjesmu *Boredom*. Vjerujem da razumiješ što to znači.



## I mi smo majmuni zbog dosade

Kao što je Newton promijenio fiziku tako je Charles Darwin promijenio biologiju i stvorio teoriju evolucije koja objašnjava da se biljne i životinjske vrste, pa i čovjek, nisu odjednom pojavile na Zemlji nego su nastale postupno, prolazeći različite promjene. Darwin je počeo studirati medicinu, trebao je postati liječnik, ali predavanja je smatrao jako glupima i dosadnima te se radije samostalno bavio skupljanjem različitih biljnih vrsta što će kasnije biti temeljem ideje o evoluciji.

# 3



## Neponovljivi frajer Steve Jobs

Jobs i njegov Apple svijetu kreativnosti su pružili mnogo - u rasponu od računalne revolucije do mijenjanja načina konzumiranja glazbe. Iako cijeli taj posao djeluje jako uzbudljivo Jobs je više puta rekao da se tek u pravoj dosadi budi znatiželja i dobra ideja, a isticao je i kako su mu jako puno pomogla topla ljeta kada nije znao što će sam sa sobom pa je u obiteljskoj radionici počeo prčkati po stvarima...

# 4

### Hobit (ali onaj dobar, u knjizi)

Ok, film od tri dijela je doista dosadan i to se svi slažu. Ali knjiga je odlična, a njezin autor J.R.R. Tolkien uvijek je govorio da je to zasluga dosade. On je bio profesor na Oxfordu i tijekom ljeta morao je ispraviti gomilu ispita, što mu je bilo grozno. Napokon ga je razveselilo kada je vidio da je jedan papir prazan te si je rekao "napokon ništa ne moram čitati". Uzeo je papir i iz čista mira napisao "U rupi u zemlji živio je hobit". Postala je to uvodna rečenica vrha fantastične književnosti.



5

7

### Vojnici nisu uvijek ozbiljni

Slika "Noćna straža" jedna je od najpoznatijih u povijesti slikarstva, a djelo je slavnog Nizozemca Rembrandta iz 17. stoljeća. On je bio profesionalac koji je radio i po narudžbi pa je tako stigla želja vojne družine za zajedničkom slikom (sjeti se da tada nije bilo fotića). Standard vremena je bio nacrtati ozbiljnu ekipu u mirnom stavu. Rembrandta je ta zamisao mučila i smatrao ju je strašno dosadnom - odlučio je prekršiti standarde i napraviti sliku na kojoj svaki vojnik radi nešto drugo. Odatle i njena silna energija i određena otkačenost.



### E, da mi je ovakav prijatelj na matemati

Kao i svi, i matematičar Carl Friedrich Gauss išao je u osnovnu školu no bilo mu je dosadno zbrajati "pješice" i jedan po jedan sve brojeve od 1 do 100; to je zadatak koji im je dao učitelj da ih malo zabavi. Gauss je uzeo brojeve i zbrojio ih u parovima – prvi i zadnji, drugi i predzadnji i tako dalje. Primijetio je da je  $1 + 100 = 101$ ,  $2 + 99 = 101$ ,  $3 + 98 = 101$ , itd., i tako zaključio da će pedeset puta dobiti 101, što iznosi 5050. Inspirirao je mnoge poslije sebe, a među njima je bila i Marjam Mirzakhani, prvu žena koja je dobila Fieldsovu medalju, najveće svjetsko priznanje za matematiku. Njoj je matematika bila glupa sve dok joj brat nije ispričao o tome kako je Gauss riješio svoj problem.

6





## Od igrački do pravih izuma

Evo, da ne bude sve daleka povijest. Ann Makosinski - mlada izumiteljica, 1997. godište. Roditelji joj nisu dopuštali da se igra igračkama, što bi sve izludilo od dosade, ali su joj dali pištolj s ljepilom :) i morala je izrađivati vlastite igračke. Druga stvar koju su joj dali za igru bila je vreća tranzistora i elektroničkih komponenti. Ušla je u svijet rada rukama i samostalnog izrađivanja stvari. Rezultat je prvi izum koji je osvojio prvu nagradu na Google Science Fairu, a to je svjetiljka koja ne radi na baterije, struju, vjetar ni sunce, već funkcionira zahvaljujući tjelesnoj toplini. Izum se zove Hollow Flashlight, zato što ju je uspjela napraviti igrajući se aluminijskom cijevi. Izumila je i šalicu kave na kojoj možete puniti mobitel - dok čekate da se kava ohladi.

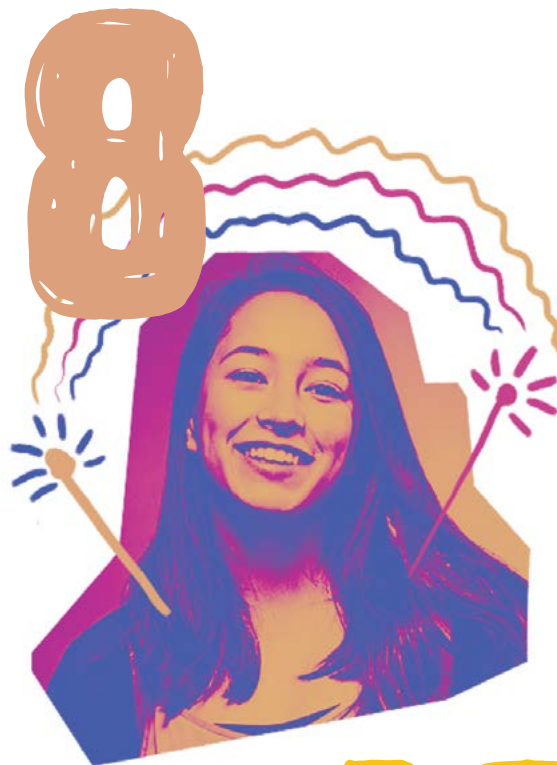

# 9

## Nije svaka upala slijepog crijeva za zlo

Henri Matisse jedan je od najvećih slikara u povijesti čovječanstva, ali kad je imao 21 godinu ništa nije slutilo na to - studirao je pravo i radio u odvjetničkom uredu. Upala slijepog crijeva je sve promijenila - poslije operacije na duge je staze bio prikovan za krevet i prisiljen dosađivati se na najgori mogući način. Ne bi li mu olakšala situaciju mama mu je kupila slikarski pribor, a mladi Matisse je počeo slikati kao lud. Iako se vratio na pravnički posao, svako je jutro išao na tečaj slikanja te je ono postalo vladarem njegova života.



# 10

## Ono što ti napraviš nakon što pročitaš *Brickzine!*

*Uradi ovo:*

*Poredaj brojevima važnost svakog dostignuća i usporedi ih s prijateljima. Možda te iznenadi kada vidiš da imate potpuno drugačije interese i različitim stvarima pridajete važnost. Ipak, i dalje ste prijatelji.*

**PRIPREMILA BRICKZINE EKIPA.**  
KROZ JEDAN GOOGLE DOCS.

**A**ko ste ikada vidjeli, uživo ili na *netu*, neobičnu crnu plastičnu kutijicu veličine, recimo tableta, ali malo deblje, s nekakvom vrpcom unutra - e to je legendarna video kasete! Ilitiga - VHS. Kasete su bile stvar koja je obilježila djetinjstvo mnogih, i iako su danas totalno zakopane u devedesetima, na spomen kasete i videoteka bude se lijepa sjećanja.

Izumili su ih Japanci, točnije, japanska kompanija pod nazivom JVC. Ako vam negdje zvoniti taj naziv, moguće da to piše na radiju u autu vaših roditelja... Krenule su prije 42 godine i služile su "puštanju" filmova i serija uz pomoć videorekordera. U ono

vrijeme, kasete s filmovima se uglavnom nisu kupovale nego iznajmljivale u videotekama. Krajem tjedna, petkom i/ili subotom predvečer, nakon škole, posla i ručka, išlo bi se u videoteku. One su bile nalik malenim šarenim trgovinama. Još bolje - zamislite maaaaalu knjižnicu, ali s filmovima! Svi zidovi videoteke bili su ispunjeni praznim kutijama za kasete, koje su na sebi imale super naslovnice i naziv filma (poput polica u knjižnici - samo zamislite uske male kutije u koje će teta ili barba koji rade u videoteci kasnije staviti kasetu).

Ponekad smo točno znali po što dolazimo, a ako nije bilo inspiracije, pomoglo je to što je sve bilo

LUCIA SUČIĆ  
JEDVA VIDJELA VHS,  
A NETFLIX ČESTO.

VHS

- Vs -

upiši rezultat



**O**k, mislimo da već i vrapci na grani znaju za *Netflix*! Ako bacite oko na tekst gore, gdje smo spominjali videoteke, *Netflix* je nešto kao *online* videoteka, do koje ne moraš hodati niti nositi filmove doma, već je dovoljan klik na daljinskom i film se magično stvori na TV-u. Koja razlika, ha?

*Netflix* je kod nas novost, no zapravo u SAD-u postoji od 1997. godine, a nastao je u Kaliforniji. Fora kod *Netflixa* je u mjesečnoj pretplati - svaki

mjesec plaća se njegovo korištenje. Još jedna fora je što jedan *Netflix* račun mogu dijeliti 4 različita uređaja. Treća fora je što ti uređaji mogu biti ne samo televizori, već i računala, tableti pa čak i mobiteli! Ovaj *Netflix* je doista pun fora...

*Netflix* je promijenio "pravila igre" u puno pogleda: primjerice, neke serije i filmove na *Netflixu* producirao je - sam *Netflix*, pod nazivom "Netflix Originals" poput *Stranger Thingsa*. (P.S. Ako volite *Stranger Thingsa*,

podijeljeno po žanrovima (naprimjer, komedije su bile preko cijeloga desnoga zida, pa onda akcijski filmovi, a bilo je i strašnih hororaca). Svatko bi najčešće našao neku kutijicu s filmom koja mu se iz nekog razloga dopala i onda su padali dogovori što će se posuditi. To je roditeljima bio i izgovor kako bi se što manje crtića posudilo, ali dobro...

I tako, nakon što je pao obiteljski dogovor što se uzima, išlo se do pulta gdje bismo teti/barbi predali kutijice u koje bi oni stavili filmove. Ako se pitate zašto su kutijice bile prazne, samo ćemo vam reći da je i onda bilo kradljivaca! U filmovima se uživalo cijeli vikend te ih se taktički

vraćalo ponedjeljkom jer se nedjelja nije računala kao ekstra dan za plaćanje najma! E da, obvezno bi se naručila i pizza iz kvartovske pizerije.

Kod vraćanja moralo se kasetu obvezno premotati na početak filma, dok je još u videorekorderu, a ako si se toga dosjetio na pol puta do videoteke, znalo ju se „vraćati“ olovkom ili kemijskom, pa čak i prstom! To se radilo ponajviše iz pristojnosti, kako bi netko tko idući posudi taj film isto mogao u njemu uživati od početka!

Pronađi stare kasete i videorekordere svojih roditelja negdje u podrumu i uživaj u vrhunskoj nostalgiji...

*Filmove i serije kroz povijest smo gledali na različite načine, a u ovom dvoboju suočavaju se njihova prošlost i budućnost!*

# NETFLIX



*Netflix* planira izbaciti i video igricu...)  
To znači da se jedino tamo i mogu gledati, za razliku od nekad prije, kada su filmske kuće (oni koji stvaraju seriju ili film) i televizijske kuće (one koje serije i filmove donose nama na ekrane) bile odvojene. Isto tako, *Netflix*, kada izbacuje seriju, izbacuje ju u kompletu. Tako nema čekanja po tjedan dana i odbrojavanja do izlaska epizode. Čim izađe sezona, izađe cijela! Savjetujemo oprez ;))!  
Pitamo se, što je sljedeće što nam *Netflix* sprema?

Mnogi misle, a to je čak i sam *Netflix* potvrdio, kako u budućnosti žele proizvoditi samo svoj sadržaj. Pitamo se, hoće li u budućnosti itko gledati klasične TV programe? Ili će svi gledati na *Netflixu* ono što im se gleda, bez čekanja, reklama i vijesti? Također, hoće li nezaustavljivo širenje *Netflix*a značiti kraj filmovima na fizičkim medijima poput DVD-a? Čini se da je odgovor jasan, a i VHS bi o tome mogao nešto reći.

# Snađi se, prijatelju!

*Eh, te domaće zadaće, sastavci, referati, plakati... Treba istraživati, snaći se u moru podataka i pronaći baš ono što ti treba. O tome samo rijetki razmišljaju, ali kada se upale lampice skužiš da je šetnja kroz gomilu informacija danas jedan od najtežih zadataka. Više ne znaš što je istina, a što laž, što je važno, a što nebitno...*

—  
ANJA BABIĆ.

ZNAŠ JU IZ STRIBORA ILI SA ZAMETA.

Pronađi put. Nije lako, ali možeš ti to! U nastavku slijedi kviz rješenja koji će ti možda pomoći u usmjeravanju prilikom kakvog istraživanja. Mi smo otišli u srednji vijek. Sretno, ako ti je sreća uopće potrebna!

*(PS. Rješenja se nalaze u zagradi, ako kužiš.)*

**1. Profa iz povijesti je zadala za domaću zadaću sastavak o razdoblju između starog i novog vijeka. Znači, moja tema je:**

- a) nekakav vražji stari vijek  
*(Ptuj, ptuj, ne spominji vraga u to mračno dobaaa!)*
- b) srednji vijek  
*(To, majstore!)*

**2. Gdje ću pronaći podatke o srednjem vijeku?**

- a) Pitat ću babu Miru, stara je k'o Biblija.  
*(Si ponemel? Susedu od 80 let?)*
- b) U drugom svesku enciklopedije.  
*(Facaaa!)*

**6. Skorooo gotovo, još samo jedna sitnica fali:**

a) Sladoled, nakon što dobijem peticu iz zadaće.

*(Sanjaj, stiže brokula iz zamrzivača.)*

b) Moj potpis na dnu i popis literature koju sam koristio. I sladoled, nakon što dobijem peticu iz zadaće.

*(Savršen odgovor, bit će bar 2 kuglice, Gladuš časti. :P)*

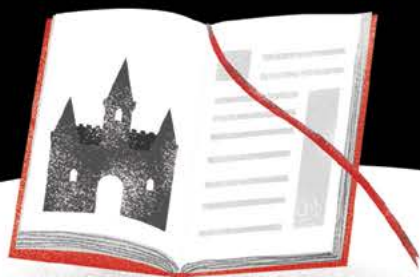

**5. Bravo ja, našao sam tekst o srednjem vijeku. Pametan sam si za poludit'. A što sad?**

a) Kopiram - zalijepim, ap - cap. Zadaća gotova!  
*(Uf, zadaća bljakača, sad ju moram ponovno pisati...)*

b) Izdvojiti ću bitno i napisati svojim riječima.  
*(Bravo, to je to!)*

**3. Kako ću doći do enciklopedije? Mi ju nemamo doma jer su naš mačak Nered i zamorac Stoka jurili i razderali sve, a onda je pas Juraj sve pojeo.**

a) Otići ću u knjižnicu, pitat ću knjižničarku za pomoć, a pogledat ću i na internetu.  
*(Tko zna, zna.)*

b) Otići ću u školu bez zadaće i okriviti Nereda i Stoku, jer Juraj je već sumnjiv koliko je zadaća pojeo.  
*(Khm, khm, uopće nije sumnjiva cijela ova priča...)*

**4. U tražilicu upisujem**

a) Što je to srednji vijek i zašto moram učiti o njemu kad je već prošao?

*(Nee, tvoj komp odbija suradnju!)*

b) Srednji vijek, povijest Europe  
*(Stručnjak ;))*

# RUKSAK AVANTURE

STRIPOVI — VIDEOIGRE — KNJIGE

*Kada bura zapuše, temperature krenu prema nuli, a dosada pritišće glavu i tijelo, vrijeme je za bijeg u svijet pustolovine, avanture, traženja u kojima je sigurno samo da ne znaš što te čeka iza ugla.*

*Ruksak avanture spakirali:*

*Ivana Lučić, Vedran Vivoda, Sanja Alijević, Anja Babić, Barbara Zupičić, Miroslav Cmur, Bruno Župan Koma*

### Vlatka Planina: Wend (knjiga)

Dobrodošli u Wend, gradić neobična imena i tajnovite prošlosti, u kojemu vas čekaju jedan vremenski portal, tri nova hrabra prijatelja, jedna spasilačka misija, puno izazova i jedna nezaboravna fantastična pustolovina.

### M83 - Hurry up, we're dreaming (album)

Pop album koji sjaji i iskri emocijama i zaraznim uzbuđenjem. Epski tribute djetinjstvu i godinama tijekom kojih je sve savršeno. Svaka je pjesma interpretacija snova i mogućnosti koje pred nas stavlja život.

### Forgotten Anne (PS4, Nintendo Switch, Xbox One & PC)

Predivni 2D platformer. Uz klasične elemente žanra, ova igra obiluje zagonetkama kakve klasične *point 'n' click* avanture. Zapravo, igra je toliko posvećena tome da igraču ispriča priču da često zaboravimo da se igramo i čini nam se da gledamo *anime* film. Glavna junakinja kojom upravljate putuje svijetom pod nazivom „Forgotten Lands“ te ima moć upravljanja čarobnom energijom zvanom *anima*, koja oživljava Zaboravljene. Upoznajte ih.

### Los Bando (film)

Najbolji prijatelji, Grim i Axel, odmalena sanjaju o odlasku na norveško rock prvenstvo. Ali njihovom bendu Los Bando Immortale nedostaje basist, a Axel, koji je pjevač i gitarist, ne zna pjevati. Kada napokon dobiju poziv za sudjelovanje na natjecanju prijatelji moraju čim prije pronaći trećeg člana benda kao i prijevoz do Tromsøa, gdje se održava natjecanje... Spoj je komedije i pustolovnog filma ceste, a namijenjen je svima vama koji sanjate o tome da jednoga dana osnujete svoj rock bend!

### NEMO, Amsterdam (znanstveni centar)

Ova velika zelena zgrada podsjeća na pramac broda, a kažu da se na njenom krovu nalazi najviši trg u Nizozemskoj, što nas odmah nasmije i podsjeti koliko je zapravo ova zapadnoeuropska zemlja ravna. U unutrašnjosti NEMO-a znanost se pretvara u igru koja ni u jednom trenutku nije dosadna. To je muzej iz kojega će vas tjerati van kad zatvaraju i jedini koji ima moto “zabranjeno je ne dirati”.

### Thorgal (strip)

Radnja se ne može sažeto prepričati u nekoliko rečenica. Ako i može, nisam u stanju to učiniti! Pun je raznih obrata i zanimljivih likova, a recimo i da je *Thorgal* mješavina fantastične, SF-a, skandinavske sage, drame, ljubice i epa, čistokrvni žanrovski mješanac o kojemu se može govoriti i pisati danima! I noćima!

**Don't starve (Android, iOS, PC, OS X, PS3, PS4, PS Vita, Wii U, Xbox One, Nintendo Switch)**

Vaš lik je pušten bez puno objašnjenja u raskošnu divljinu kako bi preživio. Niste okovani pričom autora, već kao igrač sami ispisujete svoju priču poput slikara na platnu. Kroz igru morate izraziti kvalitete poput strpljenja, kreativnosti ili hrabrosti. Onog trenutka kad se stvorite u svom slučajno generiranom svijetu oduševit će vas mješavina 2D grafičkog stila kolaža i nekog od Burtonovih animiranih filmova.

**David Walliams: Ponoćni pustolovi (knjiga)**

Pustolovina i humor iz pera omiljenoga Walliamsa ne može proći nezamijećeno. Ovo je priča s dušom o snazi prijateljstva i epskoj pustolovini na dječjem odjelu bolnice. Nakon ponoći počinje akcija!

**Avanture Vita i Nade (virtualni muzej)**

Virtualna avantura u kojoj glavni likovi Vito i Nada vode radoznale u Zbirku Richter koja čuva ostavštinu Vjenceslava Richtera, svestranog umjetnika i arhitekta, buntovnika i neumornog istraživača. Vito i Nada vodit će vas u virtualnu vožnju do Richterove kuće, pokazati sve prostorije i park, a na kraju se možete poigrati bojama i kosinama, crtežima i kockama.

**Justice - Cross (album)**

Debitantski album dvojice pariških dizajnera nema gdje se nije pojavio: u reklamama, serijama, filmovima, video igrama, sportskim prijenosima... Od pop hitova do prljavih electro ritmova koji su oznojili svijet, album od prve sekunde poziva na pokret i akciju.

**Gravity Falls (animirana serija)**

Glavni likovi ove uzbudljive animirane serije su 12-godišnji brat i sestra blizanci, Dipper i Mabel, koji odlaze na ljetne praznike kod strica Stana u gradić Gravity Falls. Okolne šume gradića pune su misterija i magičnih bića pa će braća Pines, umjesto planinarenja i vožnje kanua, praznike provesti u pustolovinama u kojima ne manjka vampira, zombija, patuljaka i ostalih čudnovatih bića i paranormalnih pojava.

**Corto Maltese (strip)**

Kulturni strip za one koji žele znati više i proživljavati ozbiljnije avanture. Osim što nemirni Corto prolazi kroz mnoge avanture morem i kopnom, taj isti osobenjak putem upoznaje razne povijesne osobe, istražuje mitove i legende. Za Corta znaju gotovo svi – domari, blagajnici, glazbenici pa i poneki knjižničari. Corto je poznat kao građanin svijeta, nijedno mu mjesto nije strano.



### **Strašna povijest/Horrible Histories (serija)**

Nastala prema istoimenim knjigama Terrya Dearya, *Strašna povijest* je britanska televizijska serija koja se prikazuje od 2009. godine. Kroz zabavne skečeve i vesele pjesmice *Strašna povijest* nas vodi u razna povijesna razdoblja – od kamenog doba, starih Grka i Rimljana, preko srednjega vijeka pa sve do današnjih dana...

### **Kate DiCamillo: Raymie Nightingale: Tri hrabrice (knjiga)**

Tri hrabre djevojčice udružile su snage u ovoj prekrasnoj avanturi života. Cilj je pomoći Raymie vratiti oca, ali put do cilja pun je prepreka. Život je avantura za koju treba hrabrosti i puno ljubavi.

### **Jeremiah (strip)**

Strip serijal napravljen davne 1979. godine i još uvijek izlazi. Radnja je smještena u postapokaliptični ambijent, puna je živopisnih pozitivaca i negativaca, a nijedan lik nije stopostotna dobrica. Strip serijal *Jeremiah* zaslužan je za nastanak igranog serijala *Mad Max*. Znači, vrhunsko štivo!

### **Washed Out - Within and Without (album)**

“U dubini zime naučio sam da u meni leži nepobjedivo ljeto”, pisao je Camus. Želiš li se prepustiti nostalgičnim doživljajima proteklog ljeta, pa ponijeti ono najljepše sa sobom, da ti ljeto i dalje traje, slušaj Washed Out. Bit ćeš nepobjediv/a.

### **OliOli (muzej)**

U dalekom Dubaiju, postoji OliOli, muzej eksperimenta i igre, gdje djeca na svakom koraku kroz njegove hodnike uče, istražuju i kreiraju, ili se popnu na veliku šarenu mrežu, tešku više od 800 kilograma, koju je ispleo japanski umjetnik Toshiko Horiuchi Macadam. Kada čujete da imaju park budućnosti i galeriju za bebe te da u jednom trenutku treba odjenuti kabanicu i protrčati kroz kišu, poželite ćete i vi posjetiti ovaj muzej, daleko na istoku.

### **Ori and the Blind forest (Xbox One & PC)**

U ulozu ste okretnog, lemurastog bića imenom Ori s kojim skakućete i istražujete svijet. Atmosferu igre dodatno pojačava odlični živahni *art* na razini Pixarovih crtića te orkestralna glazba poput ekranizacija kakvih književnih djela. Osim vizualno, igra vas konstantno iznenađuje novim trikovima: gravitacijske razlike, novi načini kretanja kroz svijet te pažljivo osmišljene razine koje zahtijevaju brzo razmišljanje i odgovor. Jednostavno predivna igra u svakom pogledu.

### Moss (PS4 VR & PC)

VR pustolovna igra u kojoj mišica Quill putuje svijetom s ciljem spašavanja svog djeda. Quill je odlično napisan lik prepun karizme i šarma. Igra se zapravo događa unutar knjige koju vi čitate pa tako i samu priču tijekom igre priča pripovjedač, čak daje i glasove likovima koje susrećete dok čitate knjigu. To dodatno pridonosi atmosferi igre i same priče te se zaista osjećate kao da ste u knjizi koju volite. Toliko da ćete kroz igru pustiti i pokojnu suzu.

### Daredevil (strip)

Zna se da je Daredevil dobarica s natprirodnim sposobnostima. Kao dijete spasio je čovjeku život i pritom stradao. Radioaktivni otpad oduzeo mu je vid, ali podario natprosječan sluh. Daredevilov najveći neprijatelj je Kingpin, opaka faca koja misli samo na svoju korist. Ali zato je tu Daredevil, maskirani zaštitnik koji pomaže slabima i obespravljenima! I kada nije maskiran, Daredevil djeluje na strani pravde kao odvjetnik.

### Ernest Cline: Igrač broj 1 (knjiga)

Futuristička akcija u virtualnoj stvarnosti, savršena za ljubitelje videoigara. Lov na bogatstvo u OASIS-u mamac je za mnoge igrače u svijetu budućnosti vrlo ograničenih resursa. Ova uzbudljiva knjiga postala je veliki hit pa je po njoj snimljen i istoimeni film.

### Predbožićna noćna mora/ The Nightmare Before Christmas (animirani film)

Što bi se dogodilo kada biste spojili Noć vještica i Božić? Odgovor leži u ovom animiranom glazbenom filmu u kojemu kralj bundeva, Jack Skellington, žarko želi zauzeti mjesto Djeda Božićnjaka. Postoji međutim nekoliko manjih problema - Božić kakav je zamislio Jack malo je premračan i prestrašan, a ni u svijetu Noći vještica nema tko bi ga naslijedio... Po mišljenju mnogih mnogih najbolji animirani film nastao u tehnici stop animacije, a poznat je i po odličnoj glazbi i pjesmama.

### Kanye West - My Beautiful Dark Twisted Fantasy (glazba)

Puno ljudi želi neku avanturu, ali nema dovoljno samopouzdanja za to ili se boje nepoznatog. Kanye West zna brljaviti svašta u medijima i na društvenim mrežama, ali kad je glazba u pitanju, njegove grandiozne i glasne lekcije o ispunjavanju svih, pa i najluđih želja, strastvene su i motivirajuće. Čak i ako nisi neki ljubitelj hip hopa.

### E. K. Johnston: Vreteno (knjiga)

Svi smo čuli za bajku o princezi na koju je bačena kletva povezana s vretenom zbog koje je duugo spavala. Ali znate li da postoji i druga verzija? Modernija, fantastičnija, neizvjesnija. Osmišljena za odvažne pustolove spremne zakoračiti u pustinju, pronaći zatočenu princezu, razotkriti kletvu i spasiti kharufsko kraljevstvo. (Samo to. :) Usudite li se istražiti je?

### Viktor, Steampunk Adventure (PC)

Igra je crtani film u pustolovnom stilu koji slijedi našeg protagonista Viktora, divlju svinju, u potrazi za novim carom Austro-Ugarske. Susrećete i poznate ljude iz povijesti kao što su Nikola Tesla, H.G. Wells i Franz Kafka. Uz klasični p'nc način igranja, tu su i mini igre koje su često zabavne, a najbolji dio ove igre je komedija koja se kreće na načine koji su iznenađujući i smješno čudni.

### Mirai/Mirai no Mirai (animirani film)

Priča se vrti oko dječaka Kuna u čiju obitelj stiže novi član, mala sestra Mirai. Kun se nikako ne može pomiriti sa svojom novom ulogom starijega brata te pokušava svim snagama pridobiti roditeljsku pažnju. Kada u stražnjem dvorištu kuće otkrije magično stablo uz pomoć kojega je moguće odlaziti u fantastičan svijet gdje se spajaju prošlost i sadašnjost, dječak kreće u veliku avanturu u kojoj susreće čak i sestru Mirai kao tinejdžerku iz budućnosti!

### Spyro Reignited Trilogy (PS4 & Xbox One)

Platformer koji je zapravo zbirka remasterirane prve tri igre u legendarnom *Spyro* serijalu. Igre su grafički preuređene, a izgled svake razine ostao je isti kao u originalima, uključujući mjesto neprijatelja i predmeta, što će oduševiti vaše roditelje koji će vam možda i zauzeti konzolu na neko vrijeme.

### Tame Impala - Lonerism (album)

Bogati retro zvuk stvoren modernom tehnologijom idealan je *soundtrack* za promatranje promjena oko nas i uživanje u stvarima koje nam možda promiču u svakodnevicu. Pogledaj tu vizuru grada dok se voziš po zaobilaznici, stani ispred novih zgrada koje niču, promatraj kako sunce nestaje na horizontu, osjeti tlo pod nogama uz svaki korak... uživaj u trenutku.

Odveli me mama i tata ove godine u Ameriku. Uzbuđenje na najjače! Nije mi čak bilo teško ni dignuti se u 4 ujutro. I to ne bilo gdje nego na famoznu cestu 66! Čuj moju priču.

Da ne duljim s uvodom, nakon petnaestak sati u avionu, eto nas u San Franciscu. Ma, časkom. San Francisco je totalno fora. Nakon što smo (uglavnom pješke) obišli sve glavne atrakcije: zavojitu Lombard Street, šarene kućice Painted Ladies, vozili se poznatim *cable carom*, posjetili super akvarij u kojemu u tunelu iznad tebe plivaju morski psi, nadisali se „finog“ zraka na molu 39 koji su okupirali morski lavovi i brodom „lovili“ kitove... bilo je vrijeme da započne naš pravi pravcati *road trip*!

U San Franciscu smo iznajmili auto i najprije prošli, hej, pa naravno! preko mosta Golden Gate. Moram reći, baš je doživljaj!

I tada je počelo... Sukob moderne tehnologije i stare auto karte!

### Glazba za seljaka

Najbolja stvar – auto je na stražnjem sjedalu imao priključak za tablet.

Najgora... brzo smo shvatili da na radiju nema ništa. Doslovno. Osim ako ne želiš slušati pjesme o žetvi i kombajnim. Dakle, kad su moji skužili da je glavni hit *International Harvester*, pjevali su sami. Nastupa bend „Noćna mora“. Help! Uglavnom, GPS je pobjeđivao. Sve dok... pa... nisi napravio pravi američki *road trip* ako nisi prošao barem komadićak Ceste 66.

GPS nas je odveo krivo, mama je mahala kartom! Tata okretao očima... S mosta smo krenuli na istok. Pred nama je bilo 12 dana i 5000 km i nekoliko nacionalnih parkova koje je trebalo prehodati... Kad nismo hodali i spavali, uglavnom smo se vozili.

Route 66 je otvorena 1925., a, hmmm, nestala je, službeno, 1985. Zamijenjena je sustavom modernih autocesta. Povezivala je Chicago i Los Angeles i protezala se 3940 km. Nekada je bila glavna, još je i danas zovu Mother Road ili Majka svih cesta... no danas svi putuju autocestama i Route 66 je samo za one željne prošlosti... Od Flagstaffa (Arizona) krenuli smo prema Las Vegasu (Nevada). GPS nas je tvrdoglavo vodio prema autocestama. Evo ga! Napokon je pobijedila. Mama je izvukla staru poderanu kartu i izvela nas na povijesnu 66-icu.

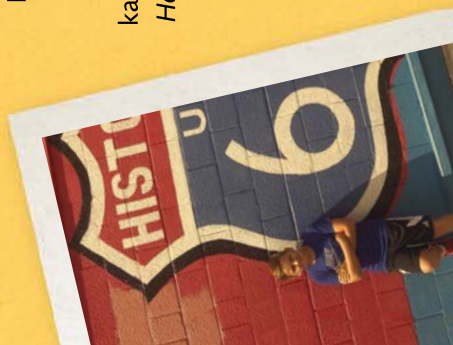

## Čovječe, ovdje je sve iz Jurića!

Stajemo u Seligmanu. Prvo što vidiš su auti iz Jurića! Pravi pravcati Šlep! I Šerif, i Joško, čak i stara Elza. Sve je šareno i ludo, i kičasto, i totalno otkačeno. S krovova vise lutke, stari auti posvuda, fasade zelene, žute, crvene! Moji bi pili kavu, ja bih nešto kupio. Želim uspomenu s Route 66. Ulazimo u Historic Seligman Sundries, kafić/dućan/suvenirnica... nešto... Najprije nisam kužio oduševljenje, a onda su mi rekli – ugledali su pravi automat za espresso. Ne bih znao razliku, ali američku kavu mama i tata zovu „prljava voda“.

## Tablica za romobil

Sljedeći na putu - Hackberry. Plijušti prava ljetna kiša. Na prastaraj benzinskoj neki lik svira McLeanovu American Pie (kaže tata). Pod pljuskom ulijećemo u General Store. U raju sam... Obožavam registarske tablice! A ovdje... ovdje su posvuda. Na policama, zidovima, po stropu, na stotine! I prodaju ih. Prave tablice skinute s auta i motora. Moj je romobil upravo dobio pravu pravcatu tablicu iz Oklahome! Bira sam si suvenire valjda sat vremena. Vani je i sunce izašlo dok sam završio.

Po tom komadiću ceste 66 vozili smo se više od pol dana. Naravno, sve nam je bilo zanimljivo, svako malo smo morali stati... Kasno popodne bilo je vrijeme da krenemo prema Las Vegasu. Preko Hooverove brane... Ali to je već neka druga priča.

# ROAT ILITI AJME, A

Riječ na riječ, ispalo je da je vlasnik Nijemac zaljubljen u Hrvatsku.

Znao je ama baš sve o Rijeci, Istri, Limskom kanalu, našim školjkama, vinu i maslinovom ulju. Poklonio sam mu svoju majicu hrvatske reprezentacije.

Bio je tako sretan! Uglavnom, rekao mi je „Biraj! Koju god majicu iz dućana želiš!“ Crna „Get your kicks on Route 66“ bit će „just fine“! Ako u Seligmanu, u Arizoni na zidu ugledate plavu Croatia majicu, e pa - moja je.



— MISLAV NEMET.

NE VOLI PIJESME O KOMBAJNIMA I ŽITU.

# WAPITAK OD KAR

## - ZA RASTJERIVANJE DOSADE -

*Gladuš se ovoga ljeta izvruo od ljubičastog smučka, a sada mu je u ustima sve nešto fino toplo i karamelasto...*

**G**laduš je zijevnuo tako snažno da je umalo smazao "smrdljivog Martina" koji mu je letio oko glave. Dooooosadno mu je. Nije fer, uopće nije fer, pomislio je Gladuš. Svi koji praznike predstavljaju kao nešto jako uzbudljivo lažu i mažu oči djeci poput Gladuša koja za praznike ne idu ni na skijanje, ni na sanjkanje, ni na selo, ni na putovanje već praznike provode u gradu, u stanu, na kauču koji ima fleku od pudinga.

Gladuš je već pročitao tri knjige, devet stripova, detaljno proučio atlas čudovišta, otišao na četiri likovne radionice u knjižnicu, pogledao više od trideset videa na YouTubeu i čini mu se da će se utopiti u dosadi. Sve je postalo dosadno i dosada je postala sve! A onda je Gladuš zakruljio. Ogladnio. Pregladnio.

Pronjuškao je po kuhinji, a ona prazna kao njegov trbuh. Prazna kao mozak na odmoru od škole, prazna kao njegova kasica-prasica koju je ispraznio da bi mami i tati za Božić kupio ulaznice za predstavu. Prazna i dosadna. U najskrovitijem

pretincu jednog ormarića, Gladuš je ipak pronašao čajne keksiće. Mama ih je tamo spremila za goste, ali ne može mama dovoljno slatkiša skriti koliko Gladuš može biti gladan i snalažljiv.

Smazao je keksiće kao da sutra ne postoji, ali svi, baš svi znaju da čajne keksiće moraš zaliti čajem inače ti se zalijepu za zube i nepce i obraze i ne možeš ni disati ni govoriti jer su ti usta zarobljena u keksastoj ljepljivoj masi. Punog trbuha i punih usta, Gladuš je spazio pola tetrapaka mlijeka, staklenku sa šećerom i cimet. A onda mu je sinulo...



# AMELE

## Recept:

Za ovaj napitak ti trebaju samo dva sastojka. I cimet. No dobro, trebaju ti tri sastojka.

U lončić stavi jednu veliku žlicu šećera i stavi ga na srednje jaku vatru.

Gledaj kako se šećer lagano otapa i pretvara u karameliziranu lavu (za to vrijeme ulij mlijeko u šalicu).

Tu i tamo ga promiješaj, ali nikako, ma baš nikako ne guraj prste u vrelu karamel jer vruć je kao i prava lava (dobro, možda malo manje vruć, ali i dalje VRUĆ!)

Kad u lončiću ugledaš karamel kako krčka, vrijeme je da i mlijeko postane lik u dramatičnoj sceni koja slijedi ..i na tri...dva...jedan..SAD! Izlij šalicu mlijeka u lončić i promatraj kako se rastopljeni karamel okamenjuje u dodiru s mlijekom (ako si kojim slučajem žlicu ostavio u lončiću i ona će se skameniti zajedno s karamelom).

Daj mlijeku šansu da ispadne heroj jer za nekoliko trenutaka mlijeko će otopiti karamel, a napitak će mijenjati boju u karamelastu (za one koji ne znaju to je smečkasta boja s okusom karamela). Kad se karamel počne otapati, lagano pokušaj promiješati napitak. Dopusti mu da jednom uzavre do vrha lončića i onda ga makni s vatre.

Ulij napitak u najzanimljiviju šalicu koju imaš i na vrh stavi prstohvat cimeta (ako nemaš cimet pri ruci, stavi prstohvat kaka).

Puhni. Pa još jednom puhni. Još dvaput ili triput puhni i napitak za rastjerivanje dosade je spreman za piće.



Jesi li isprobao? Ako jesi, ocijeni Gladušev recept.



Želiš li nešto dodati ili oduzeti iz Napitka za rastjerivanje dosade?

**JELENA PERVAN.**

SMIŠLJA LIKOVE BRZO  
KAO ŠTO GUBIMO ČARAPE.



ILUSTRIRALA VANDA ČIŽMEK.



## Ljubav spašava živote (i ne sudi slikovnicu po naslovu)

*Koliko ste puta čuli, ili rekli: Pa umrijet ću od dosade! I mi, mnogo puta. I odmah nam neka akcija spašavanja padne na pamet pa se pitamo kako i koga ćemo spasiti i što nas sve može spasiti od te dosade.*

korica jest, ali uopće nije onako slikovničasto kvadratista, već više pravokutnikasta. I na dva kata je, može se otvoriti i gore i dolje: kao jedna manja knjiga i jedna veća. Koje su povezane, ali se mogu i skroz odvojeno čitati.

Slikovnica se zove *Ljubav spašava živote*. I znam da to baš ozbiljno i odraslo i DOSADNO zvuči. Ali otkrit ću vam tajnu: knjigu se ne sudi po koricama, a slikovnicu se ne sudi po naslovu. To drugo sam sad izmislila, ali istina je.

Ovu našu slikovnicu na kat napisao je i narisao Svjetlan Junaković. Sve je na hrvatskom jeziku, i slika i tekst, pa nitko nije morao prevoditi. (Mene to uvijek zabrinjava, tko je i kako preveo, jer to je prevođenje težak i odgovoran zadatak). Svjetlan super priča priču, a ima i taj jako kul stil – na prvi vam se pogled učini da i vi možete tako crtati, ali onda probate pa skužite da nema šanse. Ali ima šanse da to onako obiteljski pročitate, i da se još i zabavite. Za svakoga po jedna priča: birajte hoćete li gornju ili donju, a poslije se možete i zamijeniti.

Tata voli pecati. A Ela stalno voli biti s tatom.

Tata bi htio da mu bude dosadno, jer dosada je njemu mir, razmišljanje, opuštanje. A Ela zna da se njezin tata nikad, ali nikad ne bi tako dobro zabavio bez nje. To jest, da bi mu bilo dosadno. Jer Eli je dosada dosadna, a tata jedva čeka da mu malo bude dosadno. Sve je relativno, kužite?

I ima tu još jedan bijesni ovan i pas Irk i žarko sunce i tatin šešir, a i neka ribarnica se, nemampojmazašto, spominje. A nema mamca za udicu ni plivačke vještine, a i živaca ponestane na kraju.

Kad pročitate slikovnicu, obavezno otidite na pecanje, cijela obitelj. Ili barem na neki izlet. I napišite svatko svoju priču – kladim se da će biti jako različite!

—  
**ANDA BUKVIĆ PAŽIN.**  
PREVODI SLIKOVNICE  
PJEŠKE PA POLAKO.

**J**a sam staromodna, mene je uvijek od dosade spašavala knjiga. Nekad čak i strip.

A vi, kad vam bude dosadno, potražite još nekoga kome je dosadno. Najbolje i najpraktičnije da taj netko bude osoba koja s vama živi, i još je i mlađa – jer onda imate baš dobro opravdanje da posegnete za slikovnicom.

Premda, ovo što ću vam predložiti da pročitate malome braci ili seki, uopće nije tipična slikovnica. Ono, da zatvorite oči i primite je u ruke, nema šanse da biste pogodili o čemu je riječ. Tvrđih



# BUBBLE TROUBLE\*

\* ILITIGA RECEPT ZA  
BALONE OD SAPUNICE  
KAD SE TURA POTROŠI

*Odrasli, naravno, nemaju pojma kad je riječ o balonima od sapunice. Kako samo nezgodno može biti kada se sapunica potroši ili se iznenada prolije zbog prepreke koju je netko previdio u uličnom asfaltu.*

**P**roblem nedostatka balona, tj. sapunice, nepotrebno je naglašavati, odrasli ne razumiju niti mu pridaju pažnju. Oni izvade onog medvjeda na novčiću i daju ti ga misleći da je problem riješen ako kupiš novi komplet potreban za proizvodnju balona od sapunice. Ne, to nije rješenje jer nitko ne jamči da ćeš opet naletjeti na pakiranje na kojemu su Jurić ili Elza.

Za razliku od odraslih, potpuno ti je jasno da je rješenje problema nova i bolja sapunica za balone. Nju ćeš naravno sam/a zamiješati prema sljedećim receptima, ovisno o tomu jesi li raspoložen za miće ili vele balone.

U malu posudu dodaj toplu vodu i šećer i miješaj lagano dok se šećer ne otopi. Kad se šećer otopio, dodaj mamin deterdžent i opet promiješaj. Malo se strpi da se smjesa prožme i onda kreni u akciju. Ova smjesa je osjetljiva i ne trpi jaka mućkanja, stoga - nježno s njom.

## ZA MIĆE BALONE

10 ml maminog  
deterdženta za pranje suđa  
10 ml bijelog kristal šećera koji  
stoji u kredenci kraj kave  
i 80 ml tople vode iz  
kupaonice

Za početak, otopi gustin u vodi, a onda dodaj ostale sastojke pazeći da se ne stvori pjena. Dakle, bez pjene molim. Kod ovog recepta ćeš se morati još malo više strpiti jer će onom gustinu s početka recepta trebati vremena da se otopi i sjedini sa smjesom. Možda najbolje da sve smješaš prije spavanja i ujutro kad se probudiš sve će biti spremno, a ti nećeš imati osjećaj da si svoje dragocjeno vrijeme potrošio čekajući gustin da se otopi. Mlađoj braći i sestrama, sreći nema kraja!

10 ml onog istog  
maminog deterdženta za pranje suđa  
10 ml gustina za kolače (znat će u dućanu)  
60 ml tople vode  
1 žličica glicerina (znat će u ljekarni)  
1 žličica praška za pecivo

## ZA VELE BALONE

MARIJA KAJAPI.  
PROFESIONALNA PUHAČICA BALONA.

# KOJI SI TIP DOSADNJAK

Prijatelju, za ulazak u Akademiju dosade (svučano otvaramo jednog dana kada bude padala kiša, mobitel ti ostane bez baterije, a punjač doma) čeka te posljednja prepreka - ultimativni i najteži u svemiru - kviz Kraljice dosade.

**1. Vikend je, a ti si sredio sve zadaće još jučer. Slobodan si i možeš što god ti se hoće. Ti ćeš...**

- a) na sat vremena otići kod prijatelja, a ostatak vikenda tražiti propuštene HCL.hr recenzije
- b) gledati spot za "Tko se boji vuka još" i napisati LayZ-u na kanal "tlaka".
- c) tražiti tatinu zbirku zadataka iz matematike

**2. Prijatelju iz razreda je rođendan i vas nekoliko mu kupuje zajednički dar. Ti ćeš...**

- a) preko Amazona potražiti najpovoljniji dron iako frend više voli knjige
- b) reći da ste mu prošle godine kupili poklon
- c) postaviti pitanje „Koji je smisao slavljenja rođendana?“

**3. Idu ti na živce dosadni sastavci kao "Kako sam proveo zimske praznike". Dobio si zadatak napisati sastavak na temu po vlastitom izboru. Ti ćeš...**

- a) sakriti mobitel ispod klupe i guglati "teme školskih sastavaka"
- b) nacrtati sebe kako pecaš ribe
- c) napisati sastavak na temu "Kako sam proveo zimske praznike"

**4. Čitaš "Gregov dnevnik", pa...**

- a) njurgaš što ga nemaš na tabletu jer je papir totalno glup
- b) radije bi gledao film

c) uspoređuješ engleski original i hrvatski prijevod

**5. Slaviš rođendan i ljudima puštaš...**

- a) Atari Teenage Riot i Destroy 2000 Years of Culture
- b) Vojko V i Ne može
- c) Mozartovu simfoniju broj 40 u G molu, K 550, na repeat, naravno.

**6. U raspravi je li bolja prva ili druga sezona Stranger Thingsa...**

- a) tvrdiš da s mobitelima nitko ni ne bi došao u probleme jer bi se svi javili na vrijeme
- b) prva je svakako i apsolutno totalno bolja
- c) rekao si rečenicu "Fabula nije konzistentna". Totalna tišina.

**7. Gledajući Časnu...**

- a) tipkaš po mobitelu i na Twitteru pratiš predstavljanje novog "pametnog sata"
- b) budi te djelatnik kina i pospanog usmjerava prema izlazu
- c) pitaš se je li to komedija ili horor

**8. Petak je, završila je škola, ekipa ide do igrališta na nogomet i košarku, a ti...**

- a) ideš u knjižnicu jer si čuo da imaju novi 3D printer
- b) tvrdiš da bi baš sad radije igrao tenis
- c) objašnjavaš da nogomet nisu izmislili Englezi nego su ga kamenom loptom igrali Maje i Inke u Južnoj Americi



# OVICA?

→ OVISNO AKO IMAS  
NAJVIŠE A, B ILI C  
ODGOVORA TI SI:

## A) TEHNOLOŠKI DOSADNJAKOVIĆ

Svi mi volimo tehnologiju, ali neki možda ipak više od ostalih. Digni ponekad pogled s ekrana, odmori oči i otiđi do igrališta, zaradi pošteno tu krastu na koljenu, a ne samo dioptriju...

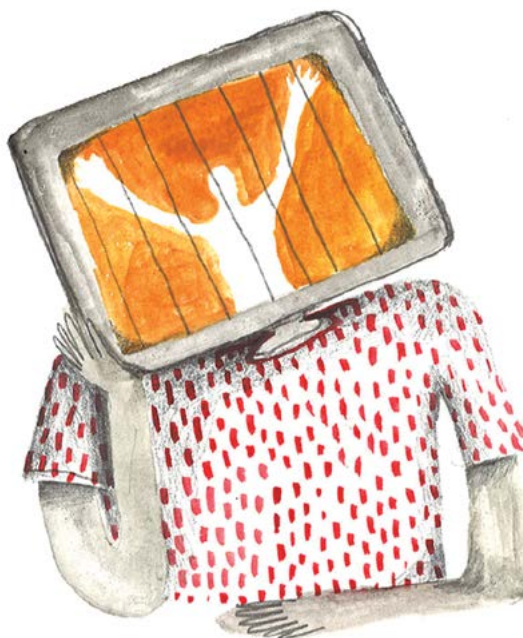

ILUSTRIRALA HANA TINTOR.

## B) HEJTER DOSADNJAKOVIĆ

Uuuuu ti ćeš biti posebno omiljen u našoj Akademiji dosade! Vidimo se u komentarima s tvojim lažnim profilom!



## C) PAMETNJAKOVIĆ

Znamo da svakodnevno uređuješ nekoliko stranica na Wikipediji. To je super, ali ne moraš stalno ispravljati svoje prijatelje kada pogrešno izgovore ime najnovije Netflixove serije. Bolje nam preporučite neki dobar strip ili objasni onaj matematički zadatak koji uzaludno pokušavamo riješiti...

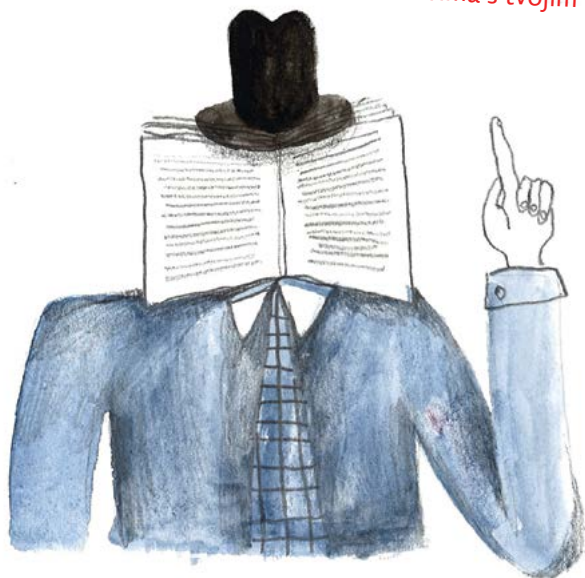

# POGLEDAJMO NAJPRIJE POPIS POTREBNOG MATERIJALA I ALATA

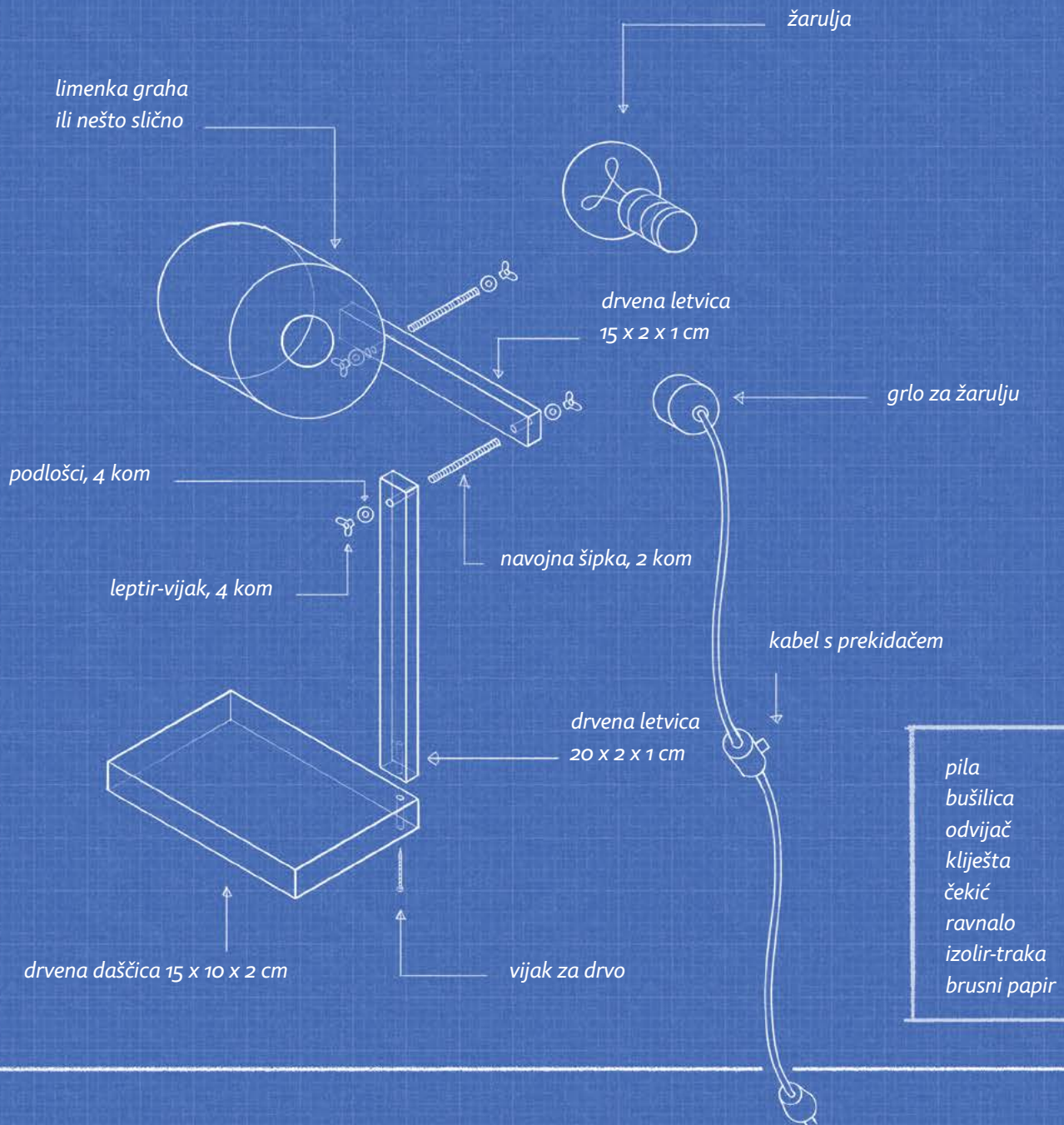

**P**redlažem da sam izradiš stolnu lampu koja će krasiti tvoj čitalački kutak. Većinu materijala i alata, pronaći ćeš u svom kućanstvu, a možda se nađe i neki odrastao član obitelji spreman pomoći.

**I** Olakšaj si posao tako što ćeš pronaći drvene elemente zadanih dimenzija. Ako potraga nije bila uspješna, ispili ih sam. Ako je potrebno, pobrusi ih. Na kraćoj letvici izbuši rupe (vidi sliku) koja će odgovarati širini leptir-vijka. Kod duže letvice potrebna ti je samo jedna takva rupa. Drvene elemente nakon bušenja ostavi malo da se odmore.

**2** Sada će ti biti potrebna ona limenka graha ili nešto drugo što ti se čini da bi bilo zgodno za sjenilo lampe. Ovdje ćeš morati izbušiti dvije rupe. Jednu za grlo žarulje (u podu limenke), a drugu za leptir-vijak (negdje bočno na limenci). Kad su rupe gotove, baci se na spajanje grla žarulje i kabela s prekidačem.

**3** Bilo bi dobro da kabel na kojemu su već prekidač i utikač ima pripremljene žice za spajanje na grlo. Ako je tako, provuci kabel kroz rupu u podu limenke. Grlo rastavi na dijelove. Moraš imati poklopac grla, tijelo i pločicu s klemama. Žice provuci kroz poklopac grla te ih provuci kroz kleme i polako priteži vijcima. Ne moraš se opterećivati koja je žica gdje spojena. Žice dobro pritegni jer u protivnom neće raditi.

Kraj kabela gdje se vide žice, možeš zalijepiti izolir trakom. Kad su žice spojene, postolje s klemama centriraj na poklopcu grla i sve zatvori tijelom grla. Isprobaj je li grlo dobro spojeno tako što ćeš zavidati žarulju i uključiti je u struju.

**4** Uuuuu...ovo je najslađi korak. Sve pripremljene radnje su napravljene i preostaje dijelove buduće lampe spojiti. Kreni od postolja koje čini daščica. U kut daščice zabuši dužu letvicu. Pazi

da vijak ne probije letvicu. Ako je sve stabilno, s leptir-vijkom i podloškom zavidaj na vrh duže letvice jednu stranu kraće letvice. Sad je to već nešto, zar ne? Na drugi kraj kraće letvice ostaje ti montirati sjenilo. Nećemo reći limenku za grah jer zvuči jeftino, dakle ostaje ti montirati sjenilo u koje si postavio grlo. Leptir-vijci će ti omogućiti da podesiš poziciju i visinu lampe.

**5** I posljednji korak - stavljanje žarulje. Predlažem toplu LED žutu žarulju, ali svakome po njegovom guštu.

Ako ti je ovo bilo prebrzo, predlažem dodavanje 1A. koraka u kojemu ćeš se poigrati bojanjem elemenata. Nabavi boju za drvo i metal kojom ćeš moći prebojati sve elemente bez straha da se boja negdje neće održati.

— **MARIJA KAJAPI.**

KOTAČIĆ U ARTMAŠINA STROJU.

*Olakšaj si čitanje (i ostale zabavne aktivnosti) dok cijelo kućanstvo spava, a izvana dopire zavijanje mačaka i huk sova.*

STOLNA LAMPA ZA ZEŽANJE  
U SITNE NOĆNE SATE

# KOMPOSTIRANJE „SMEĆE“ KOJE ŽIVOT ZNAČI

**D**a, dobro ste čuli – ostacima možemo stvarati novu zemlju koju možemo dodavati povrću, cvijeću ili drugim biljkama. Ili ga jednostavno možemo vratiti u prirodu.

Pitate se – zašto bih ja proizvodio kompost? Meni na pamet padaju najmanje dva razloga. Prvi se tiče velike količine „smeća“ koje svakodnevno proizvodimo u našim stanovima i kućama. Mnogi znaju da se „smeće“ u kućanstvu odvaja. Odvajamo, dakle, papir, plastiku, staklo, metalne dijelove jer se oni mogu ponovno iskoristiti i tako neće završiti u prirodi i morima. Ako tako promatramo stvari, ono „smeće“ iz kuhinje više nije „smeće“ već novi resurs koji ćemo nanovo iskoristiti.

Isto tako, možemo odvojiti i ostatke voća i povrća, poput koštica i peteljke od jabuke, kore od banane, brkova od poriluka, koštica od bundeve, lupina od „kapule“ ili kore od krumpira i njih „reciklirati“, odnosno, stvoriti novu zemlju. Taj proces razgradnje kuhinjskih biljnih ostataka nazivamo „kompostiranje“. Začudit ćete se kada skužite da biljni kuhinjski ostaci čine 75% vašega kućnog „smeća“ i kada njega počnete odvajati i kompostirati, ukupna količina „smeća“ jako će se smanjiti.

## SLAGANJE „TORTE“

1. Potreban nam je temelj ili „baza“. Otidite u šumu ili na obližnju livadu i donesite grančice i lišće. Ako kući nađete još i karton, odlično! Na dno kante stavite grančice, usitnjeni karton i lišće. „Baza“ je važna jer u ovaj dio odlazi višak vode, a on i osigurava prostor u kojemu se nalazi zrak.

2. Na to stavimo sloj šumske zemlje koja je bogata mikroorganizmima – malim stvorenjima koja se hrane našim sastojcima i upravo će oni razgraditi naše kuhinjske sastojke u novu zemlju. Kad budete radili drugu turu komposta, ne morate stavljati šumsku zemlju već možete upotrijebiti svoj „stari“ kompost. Ako niste u prilici ići po šumsku zemlju, u agrariji možete kupiti npr. „glistinac“ - zemlju koju su proizvele gliste i koja je isto strašno bogata „mikrićima“.

3. Nakon što usitnimo naše kuhinjske otpatke da se što prije razgrade, počet ćemo sa slaganjem slojeva: na „mokri“ sastojak odmah dodajemo „suhi“ i to u omjeru 3:1 u korist „suhoga“ sastojka. Znači, na jednu šaku „mokrih“ ostataka povrća, stavit ću tri šake koje se sastoje od kuhinjskih salveta, usitnjenoga kartona ili suhoga lišća. Zapamtimo - omjer je 3:1 u korist „suhoga“, tj. ugljika.



# KANTA *Velicina* S POKLOPCEM

MOŽE BITI STARA  
ILI NOVA,

BITNO DA  
NE OTPUŠTA  
ŠTETNE TVARI.  
AKO KUPUJETE  
NOVU, KUPITE  
KANTU KOJA  
SE NALAZI  
NA ODJELU  
ZA KUĆANSTVO.  
DRUGO, MORA  
IMATI RUPE  
JER JE KOMPOSTU  
NUŽAN KISIK!  
RUPE NE SMIJU  
BITI VELIKE  
KAKO KOMADI  
KUHINJSKOG  
OTPADA NE BI  
ISPADALI VAN!

SUHI SAS-  
TOJCI: SUHO  
LIŠĆE, KAR-  
TON, KUHINJSKE  
SALVETE OD CELU-  
LOZE, SUHI OSTACI  
BILJAKA, PIJEVINA I SIJENO.

*ako nemate sijeno i piljevinu sve OK  
samo znajte da i oni mogu ići u  
KOMPOST!*



*kante ovisi o  
količini kuhinj-  
skih ostataka:  
između 25 i 50  
litara.*

**MOKRI  
SASTOJCI:  
BOGATI  
KEMIJSKIM  
ELEMENTOM  
DUŠIKOM;  
OSTACI VOĆA  
I POVRĆA  
KORE, KOŠTICE  
PETELJKE, LUPINE  
VREĆICE OD ČAJA  
LJUSKE OD JAJA**

← **SLOJ ŠUMSKE**  
← **ZEMLJE BOGATE**  
← **MIKRO-**  
← **ORGANIZMIMA,**

MALIM STVORENJIMA  
KOJA SE HRANE  
NAŠIM SASTOJCI  
I UPRAVO ĆE ONI  
RAZGRABITI KUHINJSKE  
SASTOJKE U  
NOVU  
ZEMlju!

**RUPE  
ZA DISANJE**



*Voće i povrće ne samo da trebamo jesti jer je zdravo, već ono ima još jednu funkciju – kuhinjskim ostacima povrća možemo stvarati novu zemlju, odnosno kompost.*

Ako imate vrt ili znate nekoga tko ima vrt, onda možda znate da se ti kuhinjski ostaci, uz travu koju smo počupali dok smo čistili gredice u vrtu, grane, korijenje, suho lišće i slično, slažu na kompostnu hrpu i nakon nekog vremena, svi se ti sastojci pretvore u novu zemlju. A što će oni koji nemaju vrt - kako će oni stvarati novu zemlju, kako će oni kompostirati? Zapravo, jednako kao što i mi koji imamo vrt kompostiramo u vrtu, samo što ćete vi umjesto vrta koristiti jednu kantu, a sam proces je isti.

#### **Još nekoliko važnih informacija...**

Mikroorganizmima iz šumske zemlje koji aktiviraju cijeli ovaj proces i pretvaraju naše kuhinjske ostatke u novu zemlju, potrebna je energija, odnosno „hrana“ koju dobivaju iz naših kuhinjskih ostataka. Pored toga, potrebne su im još dvije stvari - kisik i vlaga.

Kisik im osiguravamo tako da nakon tjedan dana smjesu počinjemo prozračivati, odnosno svakih par dana promiješamo ju kuhačom ili lopaticom („bazu“ ne diramo).

Vlagu provjeravamo tako da uzmemo u šaku dio smjese, stisnemo ju, ako iz naše ruke cure kapi vode, smjesa nam je prevlažna i dodat ćemo suhog materijala. Ako se smjesa raspada i ne drži se, nije kompaktna, onda ćemo dodati malo

vode. Ubrzo ćete to već znati „po osjećaju“. Što se temperature tiče, kantu ćemo držati u kuhinji ili na balkonu, izbjegavajući da je na izravnom suncu. Ono što je jako važno naglasiti jest da kompost ne smrdi! Ako vam se kompost usmrdio, znači da mu nedostaje kisika koji je nužan za naše mikriće koji marljivo razgrađuju i da je došlo do anaerobnog procesa, odnosno truljenja, koji se događa bez prisutnosti kisika. Ako se kompost usmrdio, dobro promiješajte materijal u kanti i dajte mikrićima kisika, a potom češće prozračujte svoj kompost.

Razgradnja ovisi o veličini kante, a za veličinu između 25 i 50 litara, ona traje oko mjesec dana što znači - kada napunite kantu, sačekajte još mjesec dana, tek je onda zadnja tura sastojaka razgrađena. To ujedno znači i da je vaš kompost gotov i trebao bi mirisati na šumsku zemlju.

#### **Za kraj...**

Vi ste sada, uz pomoć marljivih mikrića, od kuhinjskih otpadaka stvorili novu, bogatu zemlju. Izravno utječete na smanjenje otpada na svijetu i mijenjate ne samo svoj mali mikrokozmos – rasterećujete svoje kućanstvo „smeća“ i stvarate novu zemlju, već smanjujete i ukupnu količinu smeća koja opterećuje kamione, smetlišta i ponajviše prirodu, olakšavate proces reciklaže i stvarate novi i čistiji svijet.

To je velika stvar i svaka čast jer ovime stvarate ljepši svijet!

—  
**ANA SMOKROVIĆ.**

DO KOLJENA U KOMPOSTU.







## DJECA KAPETANA GRANTA – JULES VERNE JE U STRIPU JOŠ FANTASTIČNIJI!

*Hoće li pronaći kapetana Granta i ostatak posade? Gdje? U kakvom stanju? Živog, mrtvog ili negdje između, napola pečenoga, okruženoga krumpirima i gladnim ljudožderima?*

**I**ma fantastičnih stripova koji se ne mogu kupiti na kioscima. Moraš potegnuti do knjižare i potrošiti novčiće ili moraš biti član knjižnice da bi ih pročitao.

### **Oprez, navući ćeš se na strip!**

Nažalost, i strip *Djeca kapetana Granta* (isto izdavač Fibra koja rastura) također nije moguće kupiti na kioscima! Prvotno je strip objavljivan u Francuskoj od 2009. do 2014. godine, a riječ je o adaptaciji pustolovnoga romana Julesa Vernea, genijalnog pisca avantura i rane znanstvene-fantastike. Volimo Verneove romane, tog autora i njegov stil.

Lord i lady Glenarvan pronađu poruku kapetana Granta koja nije posve čitljiva, ali se iz nje može naslutiti što se dogodilo. Kapetan Grant stradao je u brodolomu. Lord i lady Glenarvan pokažu humanost i odluče krenuti na

put te spasiti čovjeka, s njima pođu i djeca kapetana Granta, sin Robert i kći Mary. Uvjereni da je kapetan Grant još živ, krenu brodom Duncan prema lokaciji gdje je Britannia mogla doživjeti brodolom. Neizvjesno putovanje bit će, znači, puno prepreka u ljudskom obličju, a ni vremenske prilike neće im uvijek biti naklonjene.

### **Kako ovaj tip dobro crta!**

Za obradu Verneovog romana zaslužan je Alexis Nesme (1974.). Nesme je studirao animaciju i ilustraciju, a svu raskoš svojega talenta prikazao je rađajući ovaj strip. Crtež je jednostavno sjajan, pun slikovitih detalja što zaslužuju podrobno proučavanje i sporo listanje. Vidljiva je energija koju je Nesme uložio u priču, stoga će *Djeca kapetana Granta* mnogima biti vizualna poslastica, praznik za oči. Morska prostranstva i

jedrenjaci, argentinske planine, australske ravnice te arhitektura građevina u drugoj polovici 19. stoljeća tek su neki elementi koje dobro predočava crtežom.

Svima savjetujem da pročitaju strip, a kasnije i roman! Neće čitatelj nimalo pogriješiti ako najprije pročitava roman, a onda krene na strip! Takvi smo mi koji volimo stripove...

**MIROSLAV CMUK.**  
ŽIVI U ONOM STRIP  
OBLAČIĆU I NE DA SE VAN.



# Objavimo novine svoje ulice

Kada je Superman po uništavanju planeta svog rođenja Kriptona kao Clark Kent zaglavio na Zemlji nije slučajno postao novinar i to u tiskanim dnevnim novinama. Ni Spiderman, odnosno Peter Parker, nije slučajno novinski fotograf. Novinarstvo i općenito mediji pripadaju jednoj od najuzbudljivijih i najvažnijih ljudskih djelatnosti jer služe za dobro informiranje o svemu što se događa, pomažu razumijevanju raznih procesa i pojava, a sve to nas čini zanimljivijim ljudima.

**Novinarom se ne postaje preko noći, a teško je pronaći odgovarajući medij s kojim možemo surađivati. Zato je ponekad najbolje napraviti vlastite novine.**

U našim ulicama i naseljima događa se doista puno toga što svima prolazi ispod radara. Čak i Supermanu. Kroz nekoliko

*Brzina, adrenalin, uzbuđenje glavne su značajke pravog novinarskog posla, a to ćemo i sami osjetiti izradom vlastitih novina, fanzina, magazina...*

jednostavnih i osnovnih koraka saznajmo kako se možemo upustiti u avanturu izrade novina za vlastitu ulicu ili kvart. *Škurinjski list, Trsatske novosti, Zamet danju i noću...* Nije loše, nije loše...

## 1 Bilježnica u hladu

Uvijek je najgori početak, a on zapravo može biti lak. Pusti mobitel i računalo - radije sjedni ispred portuna, uzmi bilježnicu i počni bilježiti sve ideje o svojim novinama - o čemu bi pisale, što misliš da ljude zanima, zabavlja, što žele čitati... Piši slobodno i neopterećeno. Skiciraj stranice i nazive rubrika. Ne postoji greška pri smišljanju ideja!

## 2 Ekipa

Zadovoljan si učinjenim pa podijeli ideje s najbližim prijateljima. Zapalili su se! Sada na idejama radite zajedno. Prvo ste pisali u tvojoj bilježnici, a onda morate početi dijeliti zadatke jer nije pametno da svi rade sve, i to će se zvati - redakcijom... Redakcija treba i prostor, a to može biti nečija soba ili pak neko mjesto u zgradi za koje nikoga nije briga.

## 3 Redakcija

Tvoje novine nude nekoliko poslova (doduše plaćas samo zabavom). Trebaš glavnog urednika - organizira posao nastanka tekstova, pruža osnovnu viziju što se želi postići, smišlja tzv. opremu teksta (naslove, podnaslove, fotografije...), spretno, maštovito i hrabro novinare i autore - ekipa koja piše tekstove, traži vijesti, svđa se s glavnim urednikom (...),



fotografa/e jer stanari tvoje ulice vole sliku često i više od teksta, dizajnera - vizualne tipove koji će sve oblikovati, nacrtati kakvu ilustraciju, karikaturu. Trebaš i marketing, jer kako će netko znati za tvoje novine i vijesti ako ih se ne reklamira na razne načine.

## 4 Koncept

Svi ste na okupu i prebirete po bilježnici. Vrijeme je da budete precizni i odredite kakvu energiju želite da šalju vaše novine - sreću, tugu, inspiraciju, zabavu, humor... Dogovarate se o čemu ćete pisati pa novinari i autori dobivaju zadatke.

## 5 Novinari na terenu

Nije vam jasno zašto se vašom ulicom više ne može proći od automobila. Saznaje vaš novinar. Napisat će i oštar osvrt. Zgrade mijenjaju fasade, ali nitko ne poznaje radnike. Novinar će napraviti odličan razgovor s radnikom i predstaviti ga svima. Ljude zanima koje nove knjige pročitati jer svega je previše. Vaš novinar odlazi u ogranak knjižnice gdje mu knjižničar/ka predstavlja dobre naslove. Ovo su samo primjeri kako možete razmišljati o tome o čemu je zanimljivo pisati. Vijesti u jednoj ulici je jako puno: isprati za sportsku rubriku sve susrete na

igralištu, napravi razgovor sa susjedom koji radi za Google. Osvrni se na neki problem koji vas muči, izaberite zanimljivosti koje želite predstaviti, neka netko napiše povijest ulice ili naselja...

## 6 Uređivanje

Tekstovi su nastali i nastupaju glavni urednik i dizajnerska ekipa. Urednik smišlja naslove - ponekad ozbiljne koji informiraju, ponekad šaljive koji zabavljaju. Dizajner se pita kako će uklopiti fotografiju uz tekst, koji font i veličinu slova izabrati... To je jedan proces u kojem često razgovarate, a ponekad se u žaru borbe i posvađate. Ali prijateljski.

## 7 Alati

Ništa nismo govorili o tome čime radiš. Toliko toga ti je na raspolaganju pa iskoristi sve što imaš i nemoj ulagati ništa dodatnoga novca. Bolje ga je iskoristiti za kakav dobar napitak od karamele. Mobitel je ludilo i na njemu ti je *voice recorder* kojim ćeš snimati izjave sugovornika i obavljati razgovore, fotoaparat za odlične ilustracije. Više se ne koristite bilježnicom već ste se organizirali "u oblaku" uz Google Drive gdje uređujete tekstove. Za fotografije koristite Pixlr, a stranice slažete uz Google Draw. Zadovoljni ste rezultatom

i nastale su odlične novine u PDF obliku koje je sada potrebno isprintati! Najprije probni primjerak - da vidimo je li sve ok.

## 8 Tisak

Nećiji tata ili mama sigurno rade na poslu gdje postoji kakav printer i mogu slobodnije postupati s papirom. Radili ste A4 format (klasična stranica), a presavijanjem se dobivaju stranice novina. Sve ste završili i ponosno ih listate. Ne opterećuješ se nekim tipfelerima jer bi inače poludio.

## 9 Promocija

Vrijeme je da ih i drugi čitaju - organiziraj promociju na kvartovskim stepenicama ili u kvartu uz topli čaj i limunadu, podijeli svoje novine po portunu, dućanu, napravi "jutjuberski" video osvrt na broj...

Na igralištu se pojavio bager i nitko ne zna što planira napraviti - trenutak je da tvoje novine krenu u novu akciju... A ako ti se ne sviđaju, iskoristi ih za kompost iz Aninog teksta. :)

—  
KRISTIAN BENIĆ.  
NI SPIDERMAN NI SUPERMAN.

DEČKE ULOVIO: ZVONIMIR RIBARIĆ.  
NJEGA SE NE MOŽETE RIJEŠITI.

# (POP) SLIKAR: IVO MATOŠIĆ

**Ivo, crni, Ivo, što te u slikare nagoni krivo? Loše rime na stranu, kada si i kako shvatio - hej, pa ja sam dobar u slikanju? Šaranje klupe i knjiga?**

Mislim da je to bio siguran smjer u kojem ću završiti već kada sam crtao i slikao radove iz likovnog, ne samo onima iz razreda. Iz gušta. O krivotvorenju roditeljskih ispričnica neću ni početi. U likovnim školama se klupe rezbare, a od knjiga radi kirigami.

**Kako se zove tehnika kojom radiš? Otkrij nam ukratko tajne zanata...**

Tehnika je jedina konstanta u mojem radu. Akril-kolaž (so far). Tajne? Hm...da... Napad inspiracije nije baš samo izrazito ugodan osjećaj jer često prvo uzrokuje trčanje u zahod od uzbuđenja.

**Omiljeni motivi ili omiljena slika?**

Motivi su bar kod mene vrlo jasni. Prvi ciklus je bio vezan uz sobe. U drugom su došli ljudi koji su u trećem, aktualnom, ostali najvažniji i jedini motiv. Ljudska priroda je najzanimljivija priroda i neiscrpan resurs ideja.

**Koja slikarska ekipa i imena su ti uzori?**

Nemam određenog uzora,

iako su svi veliki umjetnici ostavili neki trag u meni. Najdraži uzori su mi moji kolege likovnjaci. Imao sam sreće i okružio se onima koji su s obje noge na zemlji, a svi redom talentirani. I tehnički i idejno. Oni znaju koji su.

**Kakvu glazbu i filmove preferiraš?**

Glazba i film su moja druga ljubav. Volim elektronsku glazbu. Sintetička pop muzika iz 80-ih i 90-ih je utjecala na mene kao i film koji ne isključujem kao želju da jednom radim na njemu. Za razliku od glazbene škole i sviranja klavira što s razlogom nije potrajalo.

**Gledaš li ga još i što misliš o VHS-u?**

VHS video je jedina stvar koju znam popraviti zatvorenih očiju jer sam dijete beta sistema. Imao sam sreće šta je pokojni tata bio distributer knjiga, a mama filmova, i to je razlog da danas imam prenabujalu maštu i ideja više nego urođenog talenta.

**Od kojeg profesionalnog posla si se totalno preznojio?**

Preznojiti ću se od sljedećeg posla koji radim. Mural na Bazenu Kantrida.

**Koliko dugo pripremaš jedan HCL.hr video?**

Prvi video objavljen 2010. godine bio je video recenzija i radio sam ga dva tjedna. Već drugi video išao je brže jer sam na prvom videu polako gradio i neki softversko-hardverski *setup* za snimanje i montažu, ali svejedno mi je trebalo tjedan dana. Nekih osam godina i više od 1500 videa kasnije - sada snimim i montiram video za oko sat i pol, ponekad dva-tri sata.

**Postoji li neka tvoja video recenzija koje te totalno sram?**

S prvom ikada video recenzijom sam zapravo prilično zadovoljan. Naravno, mikrofon je bio puno lošiji, ali sa scenarijom i montažom sam skroz zadovoljan i dan danas. Doduše, uvijek sam mislio da naša sedam godina stara video recenzija *Call of Duty: Black Ops* čudno zvuči - uglavnom zbog mene i malo previše entuzijastične naracije.

**Koje su te igre navukle u taj svijet i je li ti žao izgubljenih noći?**

One koje su me privukle u taj svijet su sasvim slučajno ispale i neke od najboljih igara svih vremena. :) No ono što me stvarno privuklo u svijet *gaminga* su neki totalno legendarni naslovi uz koje sam, uglavnom kod frendova koji su imali bolji hardver od mene, proveo sate i sate. To su bili *Super Mario 64*, *Mortal Kombat Trilogy*, *Quake 3*, *Half Life*, *Counter-Strike* i *Grim Fandango*.

**Hoćeš li snimati recenzije igara i sa 69 godina?**

Interesantan izbor broja. Nadam se prvo da ću doživjeti 69-tu, a nadam se i da će me igre i tada zanimati, ali nekako mi se čini da ćemo do tada imati sulude VR tehnologije ravne stvarnosti koje će apsolutno svakog čovjeka na planetu zanimati, pa ni ja neću biti iznimka. :)

**Pratiš li neke druge super gaming YouTube kanale ili youtubere? Ako da, preporučim nekog.**

Funhaus ekipa radi dobre stvari - volim poslušati njihov podcast u autu. *Cinemassacre* kanal je dom Angry Video Game Nerda koji radi videe još duže od mene, i dan danas ih radi odlično. Osim toga, zapravo ne mogu reći da baš pratim neke specifične *gaming* "jutubere". Ali evo, jedna preporuka, iako nije *gaming* kanal - bacite oko na *Nerdwriter1*.

**Konačno i ultimativno pitanje - jesu li računalne igre ljudsko pravo ili samo zabava za one koji imaju love?**

Ma ljudsko pravo nisu, ali uz Free to Play igre danas su i stvarno pristupačne pa nije ni da moraš imati puno novca da bi se stvarno dobro zabavio. Doduše, za najbolje stvari treba imati i love - RTX kartica se neće sama kupiti. :)

**Koju si knjigu posljednju pročitao? Ovo je pitanje na prepad...**

Erlend Loe, *Doppler*. Prije neka dva mjeseca. Apsurdno smiješna knjiga, svi je moraju pročitati. SVI!

**YOUTUBE  
MAHER:  
IGOR  
BELAN**

# 3D PRINT(AJMO) NOVI GRAD...

KRISTIAN BENIĆ. ZOVU GA "PLASTIKA".

**N**etko je možda naćuo da je moguće printati organe poput jetre ili bubrega. To naravno nije istina, već znanstvenici istraćuju koncept tzv. bioprintanja, ali dalek je put do "isprintane" jetre koja funkcionira... Druge je oduševilo što se 3D printaju rakete. Ma ni to baš nije istina već se 3D printaju samo pojedini i to ne baš najvaćniji dijelovi... Pa ćek, ćek! Ne printaju se organi, ne printaju se rakete, pa koga onda briga za 3D printanje?! U ćemu je fora? Zašto nas laćuuuu?!

## Plastika, to je tvoj svijet

Bez brige, fora je velika i vaćna. 3D printanje je tehnologija koja je posebno vidljiva i razvijena postala posljednjih desetak godina zahvaljujući razvoju robotike i raćunala te je prije svega rijeć o vrlo kvalitetnom, praktićnom i relativno brzom naćinu proizvodnje stvari. Ne cijele rakete, ali svakako da igraćki, suvenira, raznih zezancija...

Mehanizam rada većine edukativnih stolnih 3D printera, kakvog moćeš imati i doma u sobici, vrlo je slićan i zapravo jednostavan - "filament" (obićno plastićni materijal) u obliku uske trakice poput plastićnoga konopa ulazi u dio 3D printera koji se na hrvatskome obićno zove "glava", ali to nije "najpametniji" dio 3D printera. Tu su grijaći koji se brinu za topljenje plastike. Obićno kaćem kako je unutra temperatura kao da pećemo *pizzu*, nekih 200 do 220 stupnjeva. Tako otopljenu plastiku 3D printer ispuća na radnu površinu na kojoj pred našim oćima nastaje predmet koji smo stavili 3D printati.

## Majstor 3D modeliranja (nema veze s maneknstvom!)

Prava akcija 3D printanja odvija se zapravo za raćunalom i viće veze ima s kreativnošću i dobrim idejama nego s 3D printerovim ćipovima i ćicama. Ne bi li 3D printanje uopće imalo smisla prvo treba naućiti 3D modelirati uz pomoć raćunalnih programa. Nazovimo to crtanjem u 3D prostoru. Svima koji igraju igre nalik *Minecraftu*, 3D modeliranje je jako blisko.

Profesionalno 3D modeliranje nije jednostavno te traći puno znanja. Softveri koji su besplatni nemaju smisla bez puno truda (npr. Blender...), a oni koji se plaćaju su uz to i skupi. Koriste ih uglavnom inćenjери u raznim sjajnim podrućjima bavljena od arhitekture i oblikovanja zgrada do projektiranja brodova. Svi zainteresirani za animaciju, vizualni dio raćunalnih igara, takoćer su frendovi s programima za 3D modeliranje. No negdje treba poćeti, a odlićna stvar je *Tinkercad*, programćić za 3D modeliranje koji je - besplatan, intuitivan i "u oblaku". To znaći i da ne treba instalacija, ali i da s kreativnošću nosi glavu u oblake.

A kada smo u oblacima sve je moguće. Pa i napraviti potpuno novi grad.



**Pazi zadatak!**

Napravi vlastiti račun na *Tinkercadu*. Istraži osnovne funkcionalnosti. Posebno se posveti radnoj plohi nakon što si otišao na "create new design". Nećemo puno filozofirati što i kako jer možeš se snaći i sam. Pogledaj kako se spajaju tijela, kako nastaje nešto novo, kako mijenjaš dimenzije i pozicije, kako se stvara i čemu služi praznina...

Promisli o gradu. Ne o Rijeci ili Zagrebu nego o gradu općenito. Shvatit ćeš da se sastoji od gomile različitih zgrada s različitim funkcijama, ulica, malih prolaza, klupa, rasvjete... Osnovne zgrade koje treba imati tvoj grad možda su bolnica, knjižnica, stadion, dvorana, bazen, stambene zgrade, tvornice... Odi na *Google Earth Street View* i prošeći raznim svjetskim gradovima.

Razmisli kako izgleda zgrada savršena za tvoj grad. Možda je to novi muzej. Možda novi stadion. Možda škola. Oblikuj svaku od njih u obliku koji ti je po volji i čini ti se najbolji. Možda će to biti neki potpuno ludi dizajn. Pokušaj. Hoće li ti baza biti kocka ili kugla? Hoće li biti visoka ili niska? S puno ili malo prozora? Tebi na volju.

Nakon što je oblikuješ preuzmi STL datoteku i pošalji nam je uz kratak opis - čemu služi zgrada, zašto misliš da je važna, koja je njena priča.



Podijeli projekt s nama slanjem na mail [brickzine@rijeka2020.eu](mailto:brickzine@rijeka2020.eu). Ako je model dobar, u Gradskoj knjižnici Rijeka 3D isprintat ćemo ga i dati tebi na dar. Isprintat ćemo i jedan 3D model za nas jer od svih zgrada koje napravite složiti ćemo jedan potpuno novi grad! Kako bi se reklo - *stay tuned!*

*O 3D printanju gluposti trešte s različitih strana. Ali u čemu je pravi trik i što možeš sam napraviti i prije nego li u sobu postaviš 3D printer? Znamo gdje početi...*



# STRATIGRAFIJA

... šooooo?!

*Leopold i Piroška ne staju u arheološkim avanturama, a sada ne njuše samo nalazišta nego stvarno i kopaju.*



Leopold je stvarno ostao zbunjen kada je u subotu navečer čuo na *Dnevniku* kako su u Pompejima<sup>1</sup> pronašli grafit na zidu jedne kuće, napisan komadićem ugljena, koji pomiče vrijeme erupcije vulkana Vezuva. Piroška je skužila da se uznemirio pa se i ona počela meškoljiti.

“Pa kako sad? Sve što smo do sada učili na povijesti pomiče se – kamo? Naprijed ili nazad u vremenu? Umjesto 24. kolovoza kažu da se katastrofa dogodila 24. listopada 79. g. poslije Krista, i to nakon dva potresa”. “Vidiš ti, Piroška moja, što se dešava u svijetu





arheologije: jedan nalaz može promijeniti priču.” - rekao joj je Leopold, a nad njenom glavom stajao je veliki upitnik... “Moramo unijeti malo svjetla u cijeli taj zamršeni slučaj”...

### Detektivska arheološka oprema

S tom misli otišao je u sobu i prije nego što se ispružio na krevetu bacio je pogled na svoju “detektivsku” arheološku opremu na policama pored stola s računalom. Lopatica je stajala u kantici, a mala plastična kutijica za nalaze odmah do njih. Kanta je bila uz *longboard*. Ruksak s kompasom, metrom, povećalom, olovkom, gumicom, milimetarskim blokom i bilješkama visio je na vratima. To su osnovni instrumenti za iskopavanje, a metodu, tj. uzorak po kojemu kopaš slojeve kao detektiv, moraš imati u glavi.

Sutra rano ujutro, nakon doručka, Leopold i Piroška su se uputili u Park Vladimira Nazora blizu kuće gdje je, u prostoru namijenjenom za djecu, smješten i jedan veliki drveni kvadrat ispunjen pijeskom i kamenčićima – tajno mjesto za arheološke misije. Piroška je nosila drveni metar u ustima, a Leopold, sve ostalo. Kad bi mogao

dovukao bi i „kariolu” s krampom i lopatom al’ su mu doma rekli da – ne pretjeruje. :) Piroška je odložila drveni metar i otišla protrčati parkom, a Leopold je počeo uredno slagati na zemlju sve instrumente prijeko potrebne za arheološko stratigrafsko iskopavanje unutar drvenog kvadrata. Uzeo je dva čavla i konop i od sjeverozapadnog kuta<sup>2</sup> izmjerio 1 m – tu je zabio prvi čavao – a drugi opet na 1 m od prvoga. Razvukao je konop paralelno sa stranicom, ‘bazom’ drvenoga kvadrata. Jednostavno voli kopati sloj po sloj, a u krajnjoj liniji tako to rade i pravi profesionalci. Nakon 20 minuta ‘grebanja’ po zemlji, koljena su ga već počela pomalo žuljati, u kanti je bilo dosta svjetlosmeđe pjeskovite zemlje, a u kutijici za pronađene predmete iz prvoga sloja kamenčići i nešto malo sićušnih fragmenata cigle od “jučer”. Pogledao je gdje je Piroška – vrzmala se između ruksaka i milimetarskoga bloka.

### Nikad bez marendne na iskopanje

Nastavio je brižljivo s kopanjem, a počeo je i razmišljati što bi bilo kada bi se ova velika drvena kutija napunila vodom. Bi li se mogla praktimirati podvodna arheologija s maskom

i perajama? Odjednom... na površini se počela pojavljivati i cakliti ručka narančaste boje. Brže-bolje počeo je kopati oko nje da je izloži na svjetlo dana. I tada ga je prepoznao – lonac koji mu je dala nona jer mu se bila slomila druga ručka.

Izmamio mu je osmijeh taj dragi stari lonac koji je tu zakopao tko zna kad, onako za vježbu – a svašta bi taj lonac mogao ispričati... koliko se tu pašte i fažola skuhalo... Uzeo je pločicu i kredom napisao: "Park V. Nazora (RI), datum taj i taj, SLOJ 1<sup>3</sup>" i sve je bilo spremno za fotografiju mobitelom. A tko zna što je jeo radnik koji je preuređivao prostoriju u pompejskoj kući i koji je napisao

grafit – pitao se Leopold. Kad smo već kod hrane... "Što kažeš Piroška, ajmo pitat nonu kune za jednu *pizzu* Vezuv!" Dragi pas kao da je razumio što je Leopold rekao i simpatično si je obliznuo njušku jezikom.

—  
**SHARON KOALA.**

ZAPRAVO ASJA ZEC.



<sup>1</sup> Grad u južnoj Italiji koji je bio zatrpan vulkanskim pepelom u erupciji Vezuva 79 g. poslije Kr.

<sup>2</sup> Zato mu je trebao KOMPAS, da odredi gdje je sjever.

<sup>3</sup> Na pločicu se napiše kratica SJ 1 koja znači STRATIGRAFSKA JEDINICA 1 pa se redom slažu brojevi slojeva, koji mogu biti pozitivni ili negativni, ovisi o situaciji, a služe za stvaranje sistema koji se u arheologiji zove Matrix.

# Super kratke upute za arheološko iskopavanje

**Osnovni instrumenti:** strugalica (*trowel*), lopatica, kutijica za nalaze, kanta u koju ćeš stavljati iskopanu zemlju, kompas, ljubav prema povijesti te puno dobre volje i strpljenja.

**Dodatni instrumenti:** ruksak ili torba, olovka i gumica, milimetarski blok, visak, povećalo, ceduljice, flomaster, čavli, konop, pločica, kreda, podloga za koljena, boca H<sub>2</sub>O i famozna četkica za „nedajbože“ – ona koja se uvijek vidi u holivudskim filmovima, a u biti se nikada ne koristi.

**“A kad budem velik/a” instrumenti:** *Munsell Soil Color Charts* – Atlas boja, „profi“ fotografski aparat, totalna stanica, dron, *laser scanner*, aerofotografije, računalo s razno-raznim programima, GIS, štampač.

**Na mjestu gdje se može simulirati arheološko iskopavanje:** Uzmeš strugalicu u ruku – onu koja tebi odgovara tj. ovisi jesi li ljevak ili dešnjak

- čučneš i počneš jednostavno lagano strugati po površini zemlje – kao da gladiš svoju omiljenu životinju – a ne kao da okrećeš palačinku u tavi! Zemlju koju sakupiš na takav način staviš u lopaticu i pažljivo promatraš što sve sadrži: samo sediment ili i sjemenke, komadiće ugljena, dakle elemente prirodnoga podrijetla, a možda tu može biti i nekih predmeta tj. elemenata koje je napravio čovjek. E pa po tim predmetima, osobito ako se radi o ostacima starih posuda ili vaza, arheolozi određuju vremenska razdoblja. Možeš naići i na ostatke životinjskih kostiju. Kopaš sloj po sloj kao da skidaš slojeve torte. SRETNO!!!

P.S. Ako te koljena počnu boljeti – napravi đir – pa opet nastavi kopati.



# črčkanje

Jesi li ikada prisustvovao dosadnom trenutku... bilo da je riječ o trenutku u kojem ti mama objašnjava poduži popis obveza koje moraš napraviti ili školskom satu u kojem učiteljica objašnjava vrlo poznato gradivo pa su ti misli odlutale, a tvoja ruka krenula s crtanjem nekih besmislica na komadu papira ili u bilježnici?

Taj trenutak besmislenog crtanja zovemo črčkanje. Črčkanje pokazuje da naše misli nisu na mjestu gdje bi trebale biti i u tim trenucima nastaju kako jednostavni crteži koji imaju svoje značenje, ali i crteži koji se sastoje od linija koje nemaju nikakvu vezu s vezom. Črčkanje je sjajan i zabavan način da izrazimo sebe, a znanstvenici su dokazali da črčkanje utječe na bolji rad mozga, razvija motoriku, poboljšava pamćenje, korisno je za koordinaciju oka i ruke, opušta i smiruje.

Svatko može črčkati i stvoriti jednostavne oblike. Pablo Picasso je bio poznat po tome da nije volio plaćati račune u restoranima pa je rado unovčavao svoje črčkarije. Tako je svaki peti konobar u Francuskoj nakon Drugog svjetskog rata imao salvetu s ponekom Picassovom črčkarijom.

Sve što nam je potrebno za ovaj zadatak je: olovka, papir, akrilna boja i možemo krenuti u akciju črčkanja. Na prazan list papira čija dimenzija nije bitna, počinjemo iscrtavati linije. Nema pravila kakve linije morate raditi, bitno je da

sljedite svoju ruku i maštu. Krivudajte linijama dok sami ne odlučite da je dosta. Kao što sam rekla - nema pravila. Pogledajte papir izdaleka, sigurno izgleda kao neki uragan na papiru.

Uzmite akrilnu boju i ispunjavajte polja koja želite obojiti u tom uraganu. Nakon što ste obojili polja koja ste htjeli, zastanite, proučite iz daljine papir i budite sigurni da niste izostavili još neko polje. Premda črčkarija izgleda kao neka apstrakcija koja nema veze s vezom, vjerujte u sebe.

Ukoliko ste zadovoljni svojom izvedbom, ukoliko su željena polja obojena, na red dolaze vaše ruke. Ispružite palac i kažiprst desne ruke (dlan gleda prema dolje) te ga spojite s kažiprstom i palcem lijeve ruke (dlan gleda prema gore) na način da se palac i kažiprst suprotne ruke spajaju. Dobili ste pravokutnik, odnosno okvir kroz koji proučite svoju obojenu črčkariju. Dio slike koji vam se, kroz okvir, najviše sviđa, koji vam se učinio najzanimljivijim - izrežite i dobili ste svoju sliku.

Od črčkanja smo došli do apstraktne slike. Što li ona krije? Vidite li nekog dosadnjakovića ili je to palačinka koja je nekome pala na glavu ili djelo nekog novog Picassa? Pitajte i prijatelje - što oni vide u vašem remek djelu.

—  
**NINA DELANOVIĆ.**

ČRČKA I NA OZBILJNIM SASTANCIMA.





# je

- 1 Vrsta igre koja uključuje više ljudi
- 2 Aktivnost jedne ili više osoba koja služi za razonodu ili zabavu
- 3 SMS oznaka za poljubac
- 4 Druga riječ za nadahnuće
- 5 Razmišljanje izvan... (Eng. *Thinking outside the box*)

Rješenje križaljke upiši u naslov.

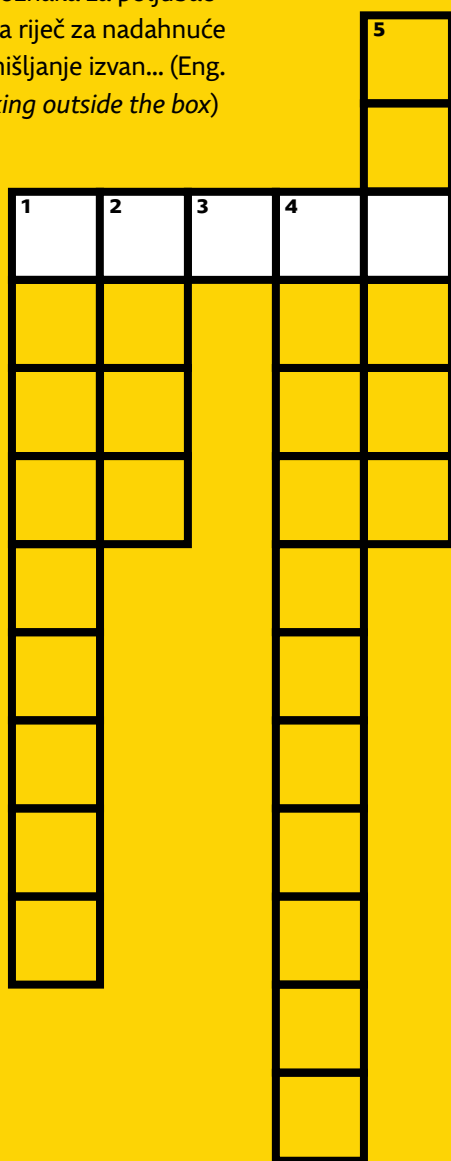

Ova neobična društvena igra proglašena je igrom 2010. godine, a zasigurno će se svidjeti svima onima koji su ljubitelji kreativnih igara poput popularnog Pictionaryja. Glavni dio igre čine 84 predivne ilustrirane kartice koje u sebi skrivaju puno sitnih detalja, različitih značenja i neobičnosti. Pomoću jedne od kartice igrač koji je pripovjedač zadaje asocijaciju na jednu od odabranih karti iz svoje ruke. Ostali igrači tada među svojim kartama traže onu koja najbolje prikazuje zadanu asocijaciju i predaje je pripovjedaču. Predane kartice se promiješaju te se nasumičnim odabirom slažu u liniju na stolu kako bi ih svi vidjeli. Tada svi igrači, osim pripovjedača glasaju za kartu koju smatraju originalnom pripovjedačevom kartom. Pripovjedačev cilj bi trebao biti da ne zada prelaganu, niti pretešku asocijaciju jer ne dobiva bodove u slučaju da svi pogode njegov pojam, kao ni u slučaju da ga nitko ne pogodi.

#### Dijelovi igre (sadržaj kutije):

- figurice u obliku zečića
- karte s ilustracijama
- glasačke pločice
- ploče za bodove
- tagovi (označivači)

#### Što možeš naučiti igrajući igru?

- možemo se bolje upoznati
- razviti maštu
- naučiti apstraktno razmišljati
- istraživati
- razmišljati „izvan kutije“
- bolje se izražavati
- donositi odluke

Igrale igru i o njoj pisale:

Srna Ilić, Ema Juriša, Anika Juriša, Dunja Savarin, Lara Richter, Lamija Bureković, Eleonora Chersi iz Vijeća mladih Benčić

# zakon!

Zaboravi na  
Čovječe ne ljuti se,  
ova igra je prava stvar!

## Za koga je igra?

Službeno: 8+ godina

... Ali prema našem mišljenju mogu je igrati i manja djeca jer su pravila vrlo jednostavna te nije potrebno znati čitati kako bi se moglo igrati. Što sve možeš s igrom? Kada ti dosadi klasično igranje asocijacija pomoću riječi, igru možeš začiniti tako da umjesto riječi kao asocijacije koristiš imena pjesama, zvukove, pantomimu ili nešto četvrto. Zanimljive i neobične ilustracije mogu ti poslužiti kao inspiracija za pisanje, slikanje ili razgovor.

## Prednosti & nedostaci

Lijepa i neobična ilustracija te zanimljiv dizajn dijelova igre.

Jednostavna pravila koja se lako shvaćaju.

Prva verzija igre bila je prilagođena broju do 6 igrača. Nedavno je izašla nova verzija koja omogućuje igru za veći broj igrača što je super za veća društva i obitelji.

Slobodnije izražavanje.

Igra jednako zabavna i korisna za razvoj mašte odraslih i djece.

Mogućnost proširenja igre novim ilustracijama.

Može se dugo igrati a da vam ne dosadi.

Neujednačena boja zečica i kartica za glasanje.

Svaki igrač trebao bi imati svoju boju i figuricu zečica i karticu za glasanje u istoj boji, ali iz nekog razloga nijanse boje su prilično različite.

Druga verzija pravila za igru u kojoj sudjeluje više od 6 igrača.

Ne može se igrati u dvojce.

Ploča za bodovanje je uska i lako nastane gužva kada se izjednače bodovi nekoliko igrača.

Dodatni troškovi za ekspanzije (proširenja) igre.



# Kiosk





**S**koči! – vikao je Ivan. – Predugo si bio unutra! Skoči, murja će nas vidjeti! Kad se prije desetak minuta penjao na kiosk skriven drvoredom, Roku je sve izgledalo kao dobra zabava. Ta derutna kućica bila je drevni zamak koji će osvojiti bez ikakvih problema jer Ivan mu je znao slabu točku, rupu na krovu prekrivenu tanašnim limom koji se mogao odvaliti malo jačim udarcem. Bilo je lako popeti se, Ivan mu je držao ljestve. Bilo je lako spustiti se unutra jer pult mu je poslužio kao stuba za silazak. Ali kako sada skočiti s vrha bedema natrag na gradski asfalt? Ivan se nervozno vrtio ispred kioska, džepova punih kutija cigareta koje mu je bio dobacio Roko. Cigarete je najlakše prodati i na tome će zaraditi malo bogatstvo. Čekajući da se Roko odvaži na skok, iz džepa izvuče bijelu kutiju s jezivom fotografijom krvavih desni i trulih zuba.

- Kakva laž – rekao je prezrivo i podignuo pogled prema Roku, koji se i dalje klatio na vrhu kioska. – Plaše ljude cigaretama, a možeš ih kupiti na svakom koraku. Da su tako štetne, već bi ih odavno zabranili. Recimo, moj stari puši od svoje šesnaeste, a zubi su mu k'o od slonovače. Dobro, a zašto ti ne skačeš?
- Razbit ću se. Dođi bliže da ti stanem na ramena.
- Daj ne kompliciraj, murjaci bi nas stvarno...
- Sakrij se! – iznenada naredi Roko, bacivši se potrbuške na krov kioska.

Ivan je hitro kleknuo pokraj zaključanog hladnjaka s bezalkoholnim pićima.

- Šta je bilo? – šapne on.
- Tiho! Evo je.

Pločnikom uz drvored trčala je visoka djevojka. Bila je ponoć, pa su dječaci najprije pomislili da bježi od nekoga, ili hvata kasni autobus, ali radilo se o klasičnom noćnom džogingu.



—  
**MLADEN KOPJAR.**

NEKI KOLEKCIONARI TRAŽE PRVI BROJ  
BRICKZINEA SAMO ZBOG NJEGOVE LARE.

Štoviše, obojica su prepoznala djevojku. Bila je to Katarina, njihova poznanica iz osmog be. Već su mogli čuti njeno dahtanje.

- Nevjerojatno – opet šapne Ivan. – Samo lud čovjek može noću trčati gradom. Pa sve je puno kojekakvih propalica i lopova.

Roko je ležao na vrhu provaljenog kioska i odlučio šutjeti. Zašto je dopustio da ga Ivan nagovori na ovo? Idemo malo razbiti dosadu, rekao mu je. Glupost!

Nije smio biti tako povodljiv. Mogao je kod kuće isprobavati novi tablet, guštati na internetu. Kako su ljudi uopće živjeli prije Facebooka i WhatsAppa? Internet je veći izum od vatre i kotača zajedno. Profesoricca Zorko znala im je reći da će digitalne tehnologije odvesti civilizaciju u neslućene visine. Ili u propast.

- Kvrugu – promeškoltio se na kiosku jer mu je tenisica zapela u rupi na krovu.

On je izvlačio tenisicu, Ivan se šćućurio uz hladnjak, a Katarina je bila već posve blizu. Pletenica ju je lupkala po leđima, a iz ušiju su joj virile bijele slušalice.

No premda je usredotočeno trčala u ritmu žestokih *Weezerovih* melodija, krajičkom je oka spazila sjenu koju je na pločnik bacala Ivanova glava. Zaustavila se i netremice se zagledala u njega.

- Šta... šta radiš tu? – protisnula je, vadeći slušalice iz ušiju.

Ivan je ustao, nekoliko se trenutaka premještao s noge na nogu, a onda preko gradskog travnjaka jurnuo u mrak, ni jednom se ne okrenuvši.

Kakav sulud potez, pomislio je Roko, glave priljubljene uz krov kioska. Mogao je ostati i na brzinu izmisliti kakvu uvjerljivu laž; ovako će Katarini biti jasno da nešto nije u redu.

Neko se vrijeme ništa nije čulo. Roko je načulio uši. Katarina je kašljucnula. Znači, još uvijek je dolje. Valjda ni sama ne zna što bi napravila. Možda je već sve shvatila, možda vidi i njega gore na krovu. Roko suspregne dah, no odmah potom s olakšanjem začuje da je Katarina opet potrčala. Podigne se na koljeno, gledajući je kako odlazi.

U tom trenutku glasno odjekne revanje magarca, zvuk za SMS na njegovu mobitelu. To je sigurno onaj tupan Ivan negdje iz mraka. Katarina, koja još nije vratila slušalice na uši, nije mogla prečuti revanje. Okrenula se i ugledala Roka kako se baca na trbuh.

- Vidjela sam te! – viknula je i prišla kiosku. - I ti si u noćnoj akciji?

Roko je nepomično šutio iščekujući nadnaravnu pojavu koja će ga spasiti. Da bar kiosk zauvijek nestane zajedno s njim, ili da se spusti magla puna utvara među kojima bi se izgubio. Sve može, sve prolazi, samo da ne završi na murji. Tata bi to nekako preživio, ali mama od srama više ne bi izlazila iz stana.

- Ajd', znam da si gore – rekla je Katarina. – Daj mi ruku. – Tišina.

- No, daj mi ruku da se popnem.

Zanima me kakav je pogled odozgo. Roko bojažljivo proviri iznad tende s prednje strane kioska.

- Molim?

- Čuo si me, pomogni mi da se popnem.

Nakon nekoliko sekundi promišljanja,



Roko spusti ruku prema Katarini. Ona je čvrsto zgrabi i vješto se popne na kiosk. Trenirka joj je bila znojna od trčanja. Rokova košulja bila je znojna od straha. Što li je smislila ta visoka djevojka s pletenicom? Kani li ga ucjenjivati? Rugati mu se? Baciti ga na asfalt da se sav polomi? To bi bila pravedna kazna za bedastoću koju je napravio.

- Šta ste zdpili? – gledala je Katarina rupu na krovu, pa se nakreveljila. – Žvake?

Roko proguta slinu. – Cigarete.

- Dimiš skrivečki? U podrumu zgrade?

- Nije to za nas... to jest za mene... Samo nam je bilo... dosadno...

- Okej, sve znam. – Katarina zavrti glavom. - Od Ivana bih takvo što očekivala, ali od tebe nikad. Stvarno nisi pri sebi. – Pogledala je kroz rupu. – Kak si se uopće snašao u tom mraku?

- Posvijetlio sam si mobitelom... Digitalne tehnologije i tako to... Sve sam jako dobro vidio.

- Jesi i koje novine pročitao? Bar ih u kiosku ima koliko hoćeš.

Evo, počelo je rujanje. Dobro, zaslužio je. Ali neće joj ostati dužan.

- Da, zapalio sam si Marlboro i čitao National Geographic. Našao sam dobar članak o mravima. Jesi znala da mogu podići teret pedeset puta teži od njih samih?

Katarina se smješkala. Kakav blesan. Ali bio joj je simpatičan, posebno ovakav, dok sav prestrašen smeteno pokušava ostaviti dojam frajerčine koja kontrolira situaciju.

- Je l' znaš što te sad čeka? – upitala je.

Roko tobože nehajno slegne ramenima.

- Tamnica? Mučenje na kotaču?

- Skoro – rekla je ona. – Vidiš ono tamo?

S druge strane ceste kiosku se iz mraka, kao na radaru, približavala bijela točka. Roku je kroz koju sekundu postalo jasno da se radi o visokom sredovječnom muškarcu ljutita pogleda.

Prevelika bijela trenirka vijorila se na njemu kao zastava na pola koplja. Nije slutilo na dobro.

- Sorry, moram ići – rekao je Roko Katarini i spremio se zatvorenih očiju skočiti s kioska.

Ona ga opet zgrabi za ruku.

- To je moj stari. Dopušta mi da trčim u ovo doba samo zato jer me s balkona prati dalekozorom. Vjerojatno je odmah zaključio da ste obili kiosk i jurnuo ovamo. Voli uzeti pravdu u svoje ruke. Bar dok ne dođe policija. – Razlog više da...

- On možda ima sto kila, ali je brz kao vjeverica. Ščepat će te i skrhati kao lješnjak. Bolje ostani gore, sa mnom si siguran. Roko iznenađeno korakne unazad. Stajao je na rubu. Negdje daleko. Na rubu svemira.

- Znači... zato si se popela? Da budem siguran?

- Čuj, posljedica će biti, ali svjedočit ću u tvoju korist.

Katarina suosjećajno stisne Rokovo rame, a on u tom trenutku osjeti da mu nestaje dah, kao da je kronični pušač s trulim zubima.

- Pričaj mi malo o mravima – reče Katarina. – Fascinantni su, je l' da? Stalno nešto kopaju, nose, jure... Njima stvarno nikad nije dosadno.



# Bečka šnicla, valcer i... filozofiranje



*Jedan od najinspirativnijih i najpoznatijih pravaca filozofije razvio se ne tako davno u nama ne previše dalekom Beču, a glavni cilj mu je bio filozofiju - UKINUTI! Ok, trunku pretjerujemo, ali nismo ni daleko od istine.*

Kada se spomene filozofija na um padaju dvije stvari - oni prijatelji koji beskonačno puno razglabaju (a tebe navode na razmatranje raznih kombinacija sa selotejpom i ustima) i imena sa satova povijesti na kojima se učilo o Staroj Grčkoj. Sokrat, Platon, Aristotel, to su, kao, glavni filozofi... Sve je to u redu, ali najljepše plodove filozofija je dala u 20. stoljeću, a o tome se u školi vrlo rijetko uči.

Dakle, mjesto radnje je lijepi Beč, a točno vrijeme između dva svjetska rata, od 1918. do 1939. godine. Zamislimo grad koji se oporavlja od šoka da više nije središte goleme i slavne Austro-Ugarske Monarhije, a pred vratima mu se šalja njemački nacizam i Hitler koji je i rođen u Austriji. Ludilo.





### Znanost ili ništa!

U takvoj atmosferi, ali ne zbog pesimizma ili straha, već zbog vjere u znanost i razum, ekipa znanstvenika zaključuje da je vrijeme proglasiti kraj filozofije, većinu problema o kojima se stoljećima raspravljalo besmislenima, a povjerenje pružiti znanostima poput fizike, kemije, biologije, matematike i logike i najvažnije - analize jezika. Zbog te vjere u znanost i logiku, pravac se zove logički pozitivizam. Obično se smatra da je aktivnost Bečkog kruga počela 1924. godine dolaskom filozofa i fizičara Moritza Schlicka u Beč. Važna su imena i Rudolf Carnap, Otto Neurath, Herbert Feigl, Friedrich Waismann, a idol grupe bio je Ludwig Wittgenstein. Izguglati vrijedi sva imena jer su imali i bogate i neobične živote, posebno Wittgenstein.

Pozitivisti iliti "Bečani" su stalno govorili o jeziku, značenju i smislenosti, pa se stječe dojam da je to ponajprije filozofija jezika. Vjerovali su da je ljudsko znanje izraženo jezikom, pa je zato i analiza jezika analiza sveukupnoga ljudskoga znanja. Osim same filozofije jako su zanimljive i životne sudbine ključnih "antifilozofskih" junaka. Dobar dio njih bili su Židovi pa su pred nacistima, koji su postajali sve snažniji, otišli u SAD, Australiju, Englesku gdje im je utjecaj bio dosta jak te su usmjerili tzv. analitičku filozofiju koja je danas jako popularna. Vještine analize jezika, rečenica i pojmova jako su korisne u raznim zanimanjima, od bankarstva do medicine.

### Filozofija spašena iz ralja nacizma

Glavnoga filozofa Moritza Schlicka 1936. godine ubio

je jedan njegov student pri odlasku na predavanje. Nije potpuno jasno zašto, a jedna od verzija kaže da je studenta nervirala filozofija koja bi pokazivala besmislenim vjerovanje u religiju i tradicionalni moral.

Bečani možda nisu uništili filozofiju, ali su promijenili pristup raspravama i problemima. Zapravo, na neki način, spasili su filozofiju s puta prema besmislenom, a paradoksalno nacizam je tjeranjem ključnih filozofa iz Beča pomogao da se njihove dobre ideje još više rašire svijetom...

— KRISTIAN BENIĆ.

A BRATE, ŠTO GA TAJ MOŽE PISATI...



# Što smo radili DO—SADA?

Prošlo su ljetu kukci osvojili Korzo. Ogromni kukci iz Barcelone koji su bili toliko veliki da nas je bilo i pomalo strah. Ali nam se i jako sviđalo. I zapravo smo mi osvojili Korzo jer nas je bilo nekoliko tisuća. Ali to je bilo samo otvorenje Tobogana.

Uz spektakularno otvorenje, zajedno smo igrali videoigre u Art-kinu, LARP-ali, učili kako nastaje strip, izrađivali videoigre, snimali dokumentarne i animirane filmove, tehnikom sitotiska izrađivali zastave, šetali Šumom Striborovom i upoznavali svoj grad, producirali smo dramsko-lutkarsku predstavu *Mala sirena s naših mora*, bili i pjevali na Urbanovom koncertu, stvarali glazbenu podlogu za animirani film s jako fora glazbenicima i još mnogo, mnogo toga.

Sve to događalo se u parkovima, na plažama i ulicama našega grada na više od 30 gradskih lokacija. Festival je posjetilo oko 4000 posjetitelja, od čega 250 polaznika radionica.

*Tobogan, Brickzine,  
Tjedan dobre dječje knjige...  
Dječja kuća je u zaletu!*

## Kazalište u čarapicama

Uz Tobogan se održala

i inauguracijska predstava Slatkoga kazališta (kazališta za bebe)

*Gdje su nestale čarapice*, koja je doživjela baš veliki uspjeh i dosta puta je igrala na riječkim daskama koje život znače (ups, nisu daske nego mekani tepih na kojem se bebe, mame, tate, nonići, none i glumci valjaju do mile volje).

Održao se i ciklus Putujućih filmskih radionica u riječkim osnovnim školama i uspješno je održano 7. izdanje manifestacije Tjedan dobre dječje knjige.

*Brickzine* je iz tog lonca, ali njega držiš u rukama i o njemu sve znaš.

## Nabrijana budućnost

Trenutačno se dosta mozga i kemija nad programom Tobogana za 2019. koji će biti *must have* za svu djecu koja drže do sebe. Pokušat ćemo ga učiniti još dostupnijim, a program hrabrijim, zabavnijim i još maštovitijim.

Opasno se slažu i ciglice za program 2020. kada Rijeka i službeno postaje Europska prijestolnica kulture, ali još nećemo puno otkrivati. Reći ćemo samo da ni sami ne možemo dočekati tu 2020. Slažu se opasno i još neke cigle, one prave, u kvartu "Benčić" i uskoro počinje izgradnja prve hrvatske Dječje kuće.

Tvoje Dječje kuće.

—  
**JELENA MILIĆ.**

CIGLAŠICA NA DUGE STAZE.

# BRICKZINE

## Brickzine zidaju

**IZDAVAČ:** Gradska knjižnica Rijeka

**SUIZDAVAČ:** RIJEKA 2020 d.o.o.

**ZA IZDAVAČA:** Niko Cvjetković

**GLAVNI UREDNIK:** Kristian Benić

**UREDNIČKI SAVJET:** Niko Cvjetković (Gradska knjižnica Rijeka), Slobodanka Mišković (Art-kino), Magdalena Lupi Alvir (Gradsko kazalište lutaka Rijeka), Lela Vujanić (RIJEKA 2020 d.o.o.), Slaven Tolj (Muzej moderne i suvremene umjetnosti), Ivana Golob Mihić (Vijeće mladih Benčić), Alen Kapidžić (Grad Rijeka)

**UREDNIŠTVO:** Natali Bosić, Ivana Lučić, Vedrana Balen Spinčić, Barbara Zupčić, Jelena Pervan, Anda Bukvić Pažin, Jelena Milić, Zoran Krušvar

**GRAFIČKI UREDNIK:** Dragan Kordić, krokodil

**OBlikOVANJE I PRIJELOM:** Nina Delanović, mikser

**NASLOVNICA:** Anja Sušanj

**ILUSTRACIJE:** Anja Sušanj, Nina Delanović, Dragan Kordić, Vanda Čižmek, Hana Tintor, Klara Rusan, Goran Radošević, Tea Jurišić

**LEKTURA I KOREKTURA:** Hajdi Matijević

**TISAK:** Tiskara Zambelli

### PISMA, MIŠLJENJA I RADOVE SLATI NA ADRESU:

Gradska knjižnica Rijeka, Matije Gupca 23, 51 000 Rijeka  
(uz napomenu: za Brickzine)

E-POŠTA: [brickzine@rijeka2020.eu](mailto:brickzine@rijeka2020.eu)

ISSN 2623-6222

### BRICKZINE

magazin za djecu o  
stvaranju kulture

BROJ 2, GODINA I - 2018.

U RIJECI, PROSINAC 2018.

SLJEDEĆI BROJ IZLAZI

10. LIPNJA 2019. GODINE

Prati *web* portal [brickzine.rijeka2020.eu](http://brickzine.rijeka2020.eu), Facebook stranicu *Brickzine* i Instagram [brickzine2020/](https://www.instagram.com/brickzine2020/)  
<https://www.facebook.com/brickzine.magazin/>

### PODRŽAVAJU:

Grad Rijeka, Ministarstvo kulture Republike Hrvatske

